

MANUAL
E-FOIL

[
EPIX
]

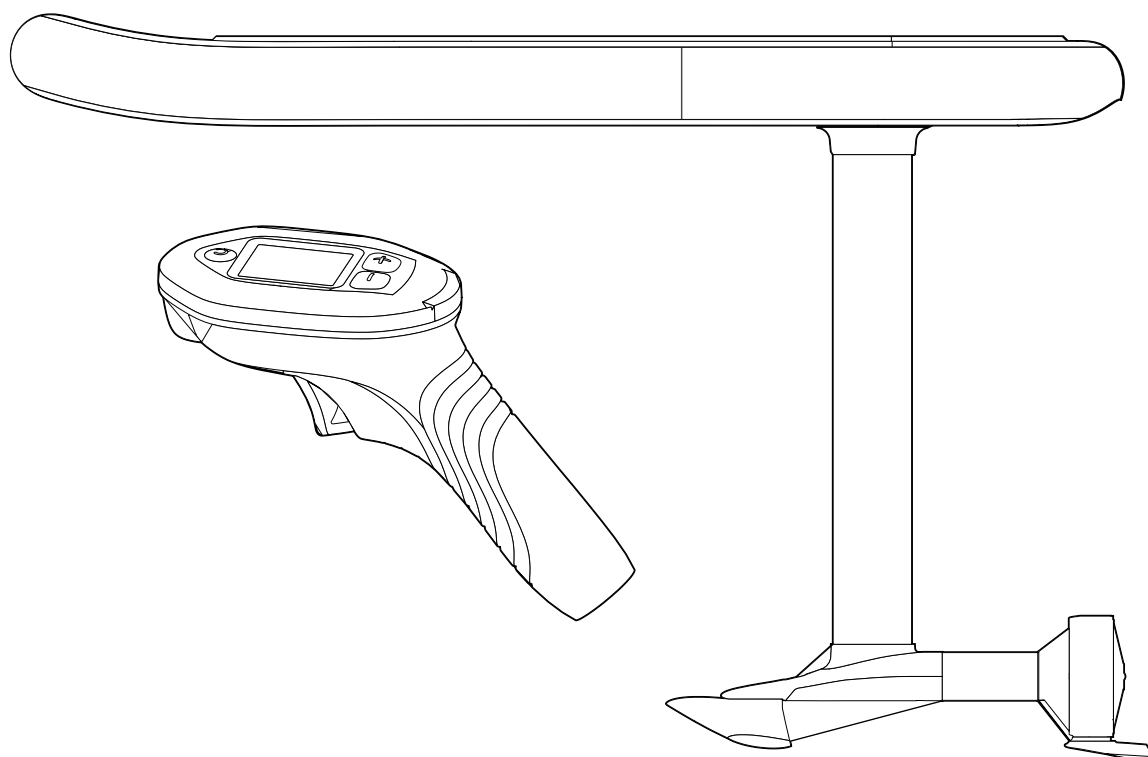

JOBE 

EPIX

Thanks for purchasing!

MANUAL
E-FOIL
[**EPIX**]

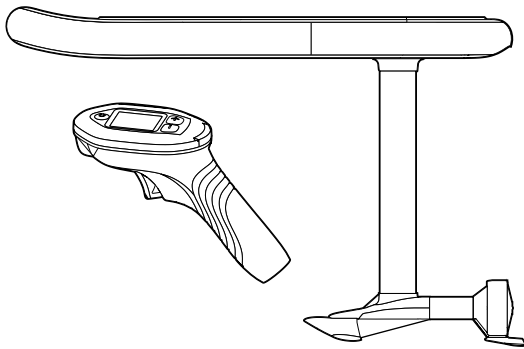

JOBE 

638826001

A 

WARNING

B 

UNBOXING

C 

ASSEMBLY

D 

OPERATION

E 





MAINTENANCE



TECH. DOC



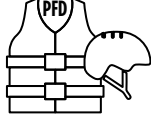



PERSONAL SAFETY

A.1

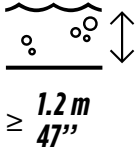
 	<p>KEEP OUT OF REACH OF CHILDREN AND USERS UNDER 18 YEARS OF AGE</p>	 	<p>WEAR APPROVED PROTECTIVE EQUIPMENT</p>	 	<p>PROPELLER AND MOVING PARTS CAN CAUSE SERIOUS INJURY. KEEP CLEAR AT ALL TIMES</p>
--	--	--	---	--	---



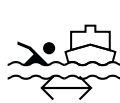

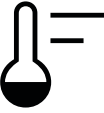







RIDING & ENVIRONMENT

A.2

 	<p>MINIMUM WATER DEPTH $\geq 1.2\text{ m}$ $\geq 47''$</p>	 	<p>FALL AWAY FROM THE BOARD AND FOIL DURING A FALL</p>	 	<p>AVOID SWIMMERS SHALLOW WATER, DOCKS OR OBSTACLES</p>
 	<p>USE BETWEEN $0-45^{\circ}\text{C}$ ($32-113^{\circ}\text{F}$) ONLY</p>				

BATTERY

A.3

 	<p>DO NOT CHARGE IF DAMAGED, SWOLLEN OR OVERHEATED</p>	 	<p>DO NOT CHARGE ON YOUR BOAT</p>	 	<p>DO NOT LEAVE UNATTENDED DURING CHARGING</p>
 	<p>DO NOT PLACE THE BATTERY IN FIRE OR NEAR OPEN FLAMES</p>	 	<p>USE ONLY THE SUPPLIED CHARGER</p>	 	<p>DO NOT CHARGE WHEN BATTERY IS WET</p>

PACKAGE CONTENTS

B.1

1

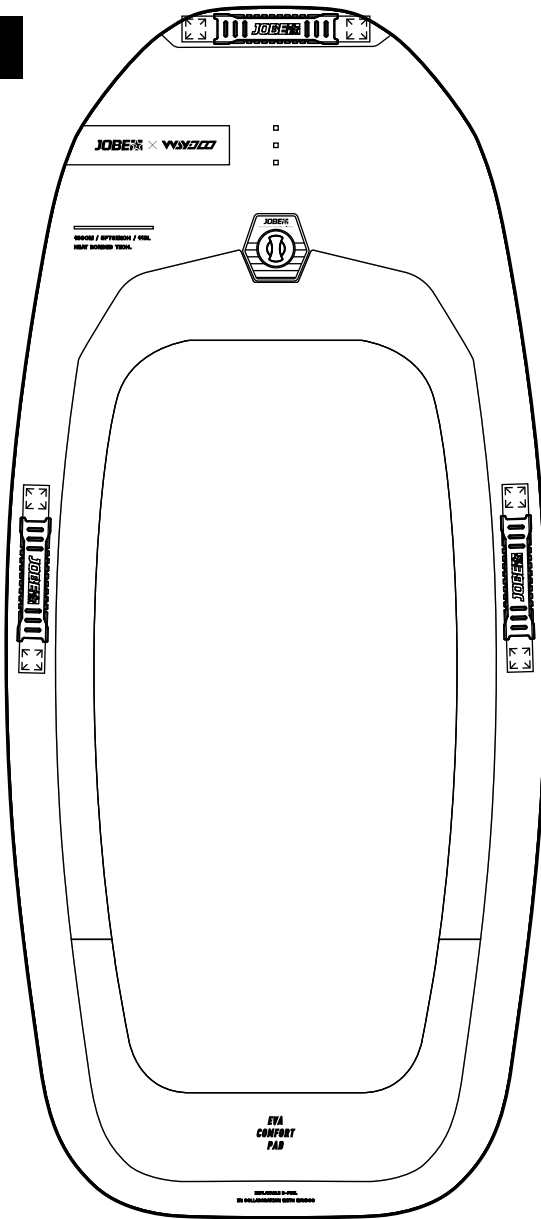

1x

2

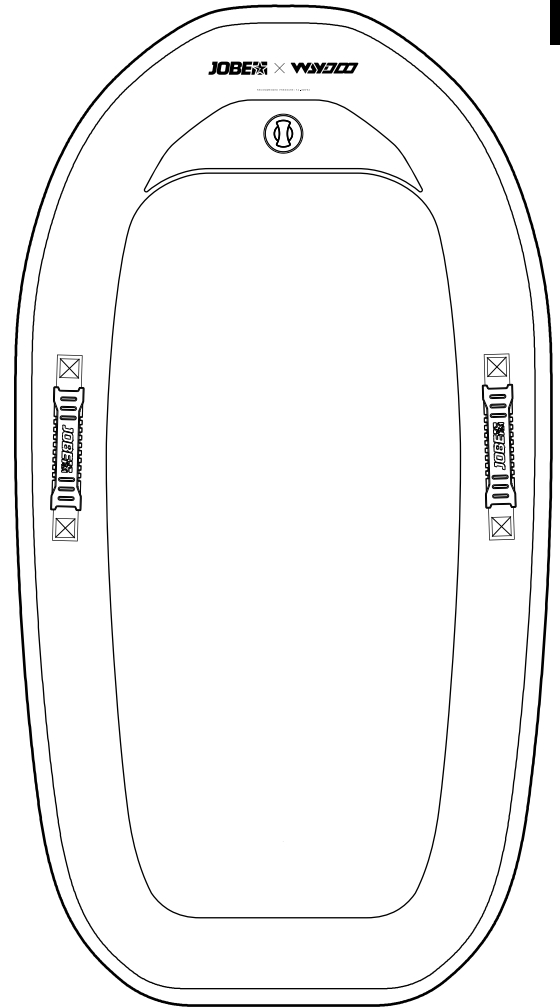

1x

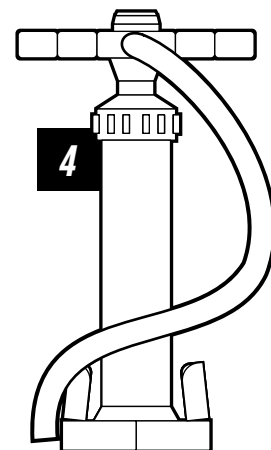
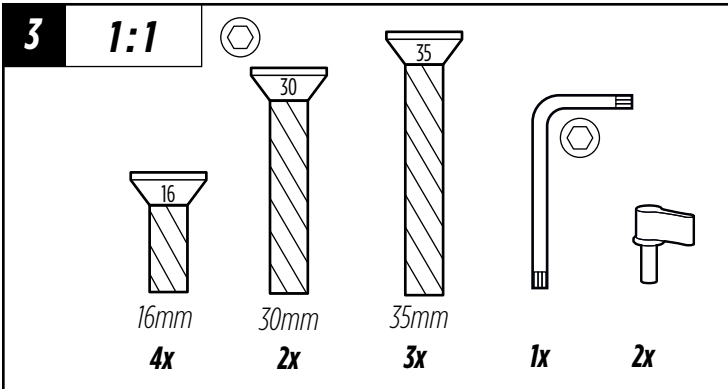

1x

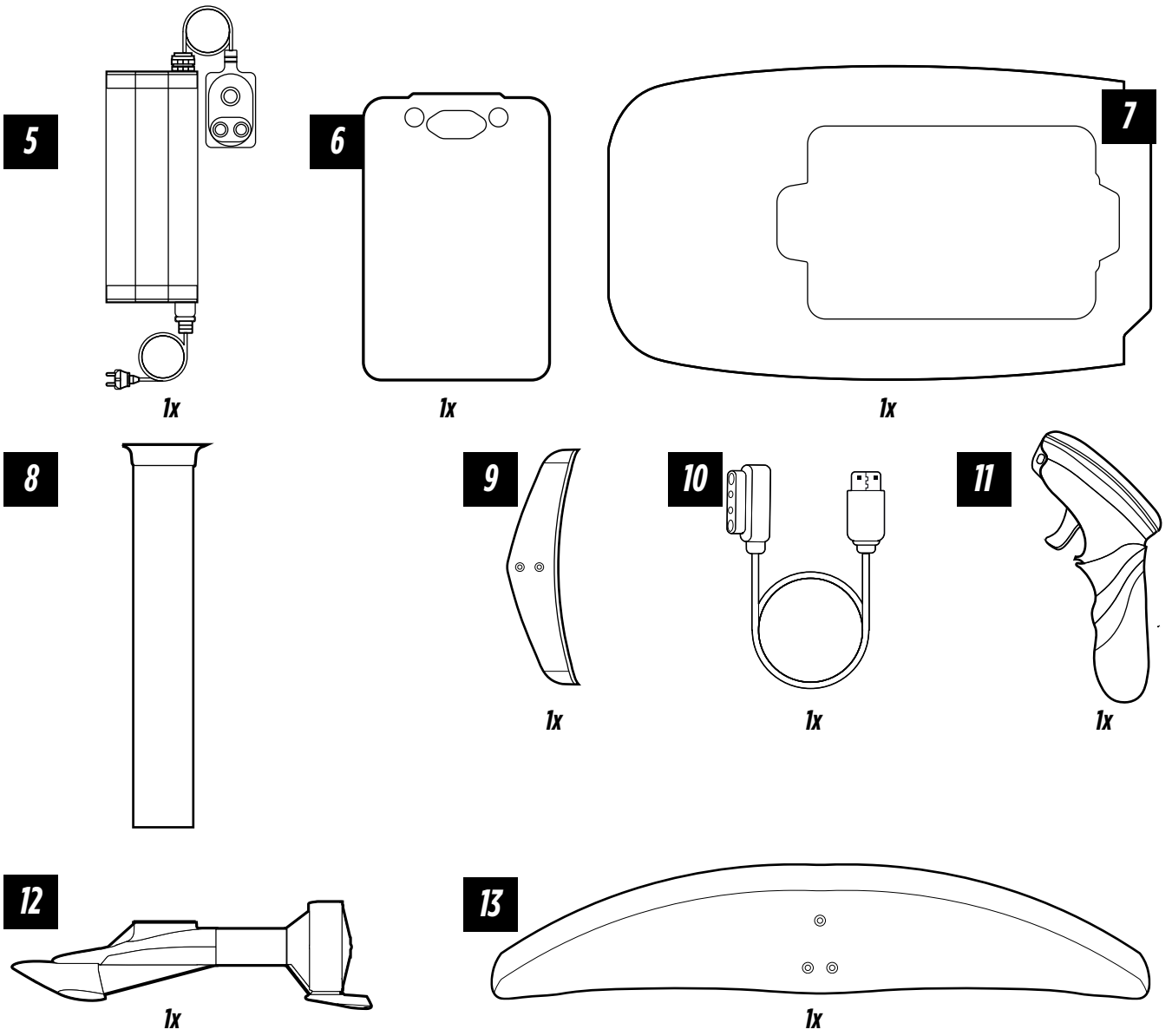

BATTERY

B.2

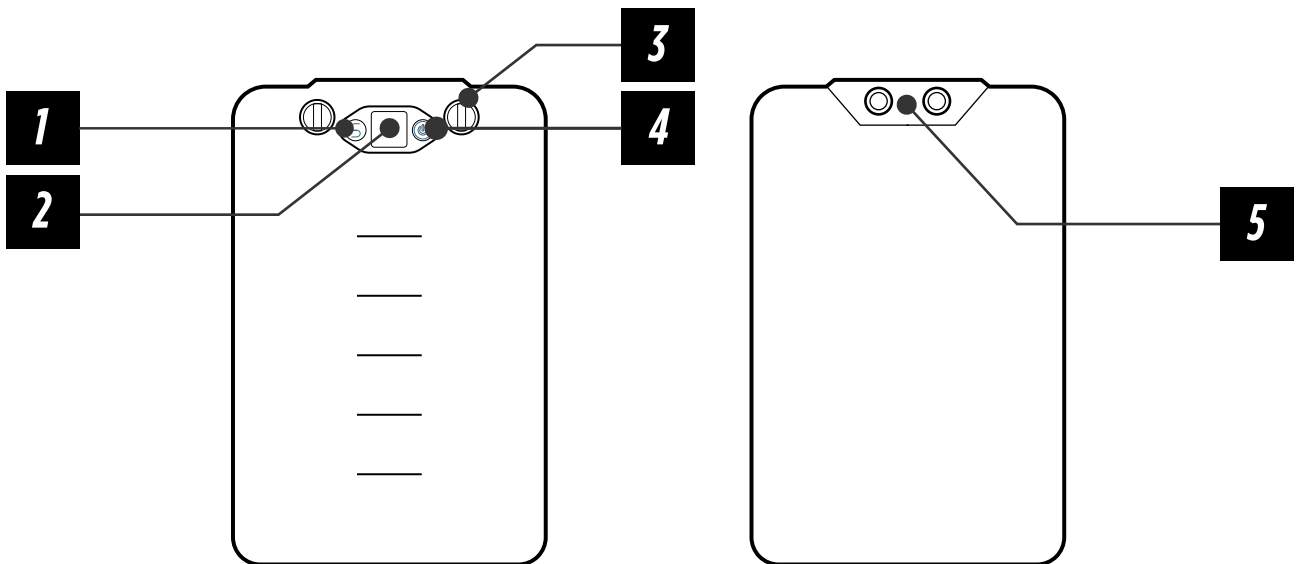

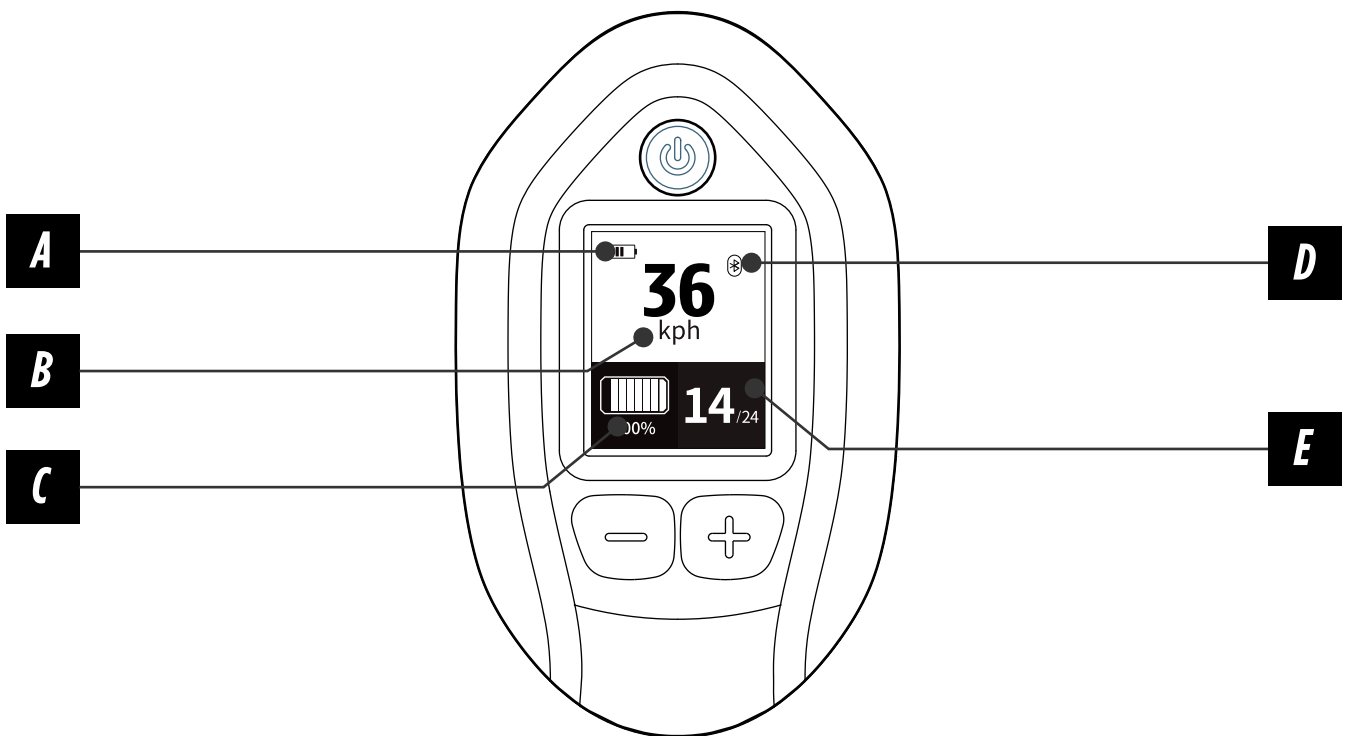
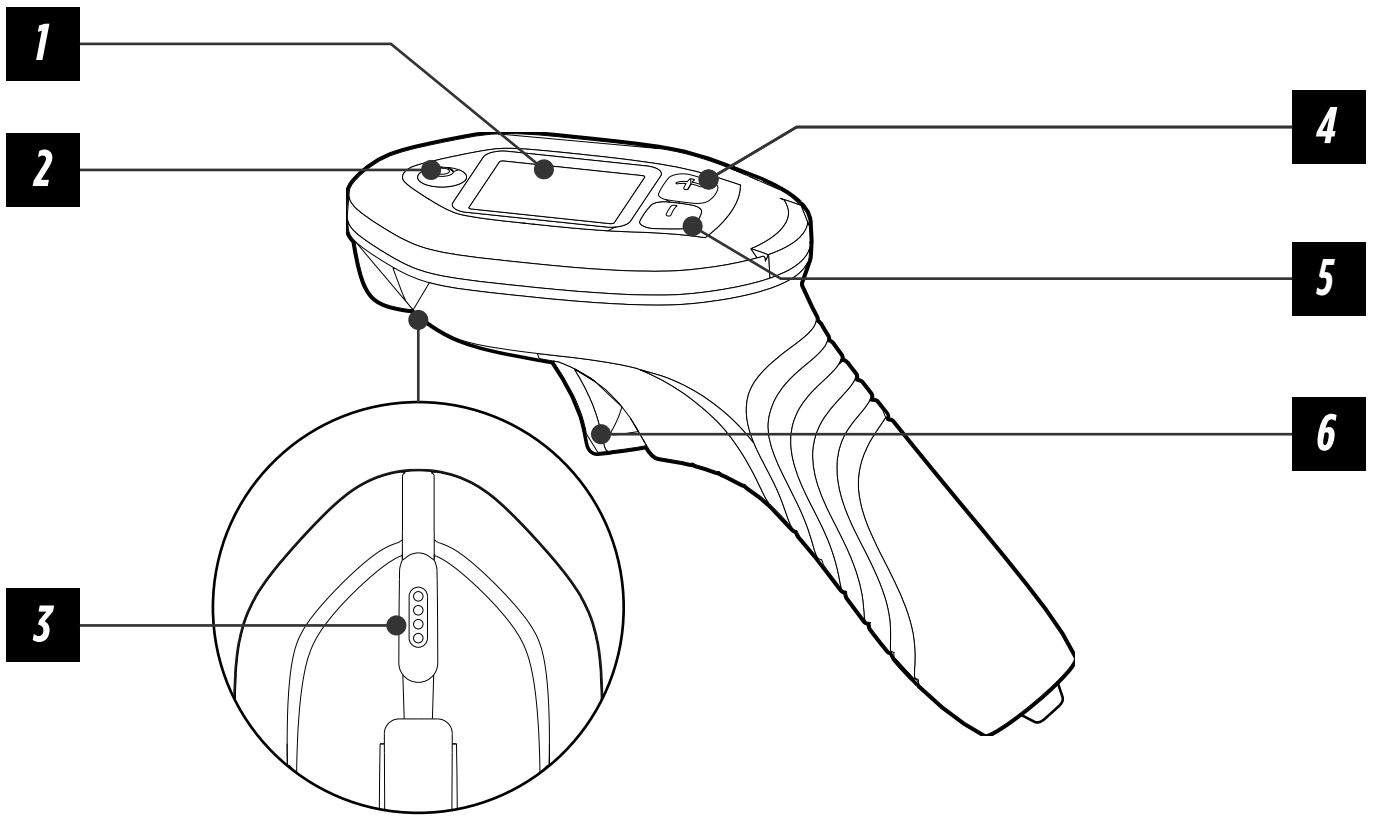



ASSEMBLY

TUBE & BOARD ASSEMBLY

C1

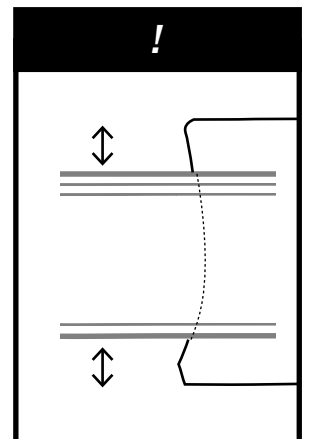
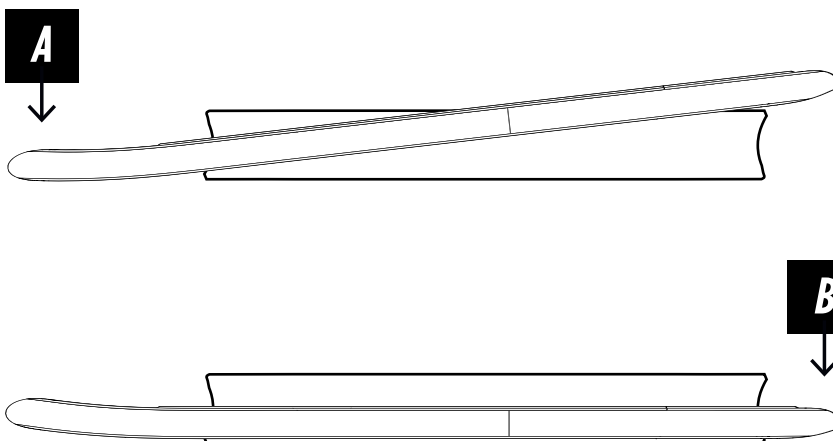
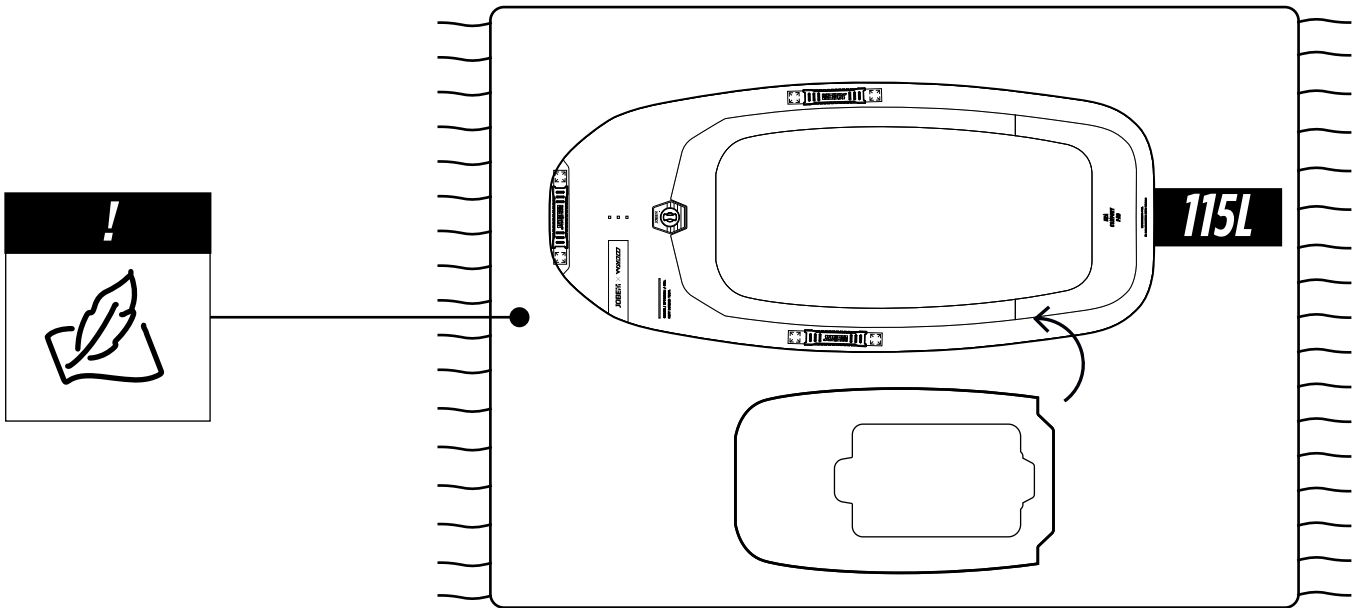

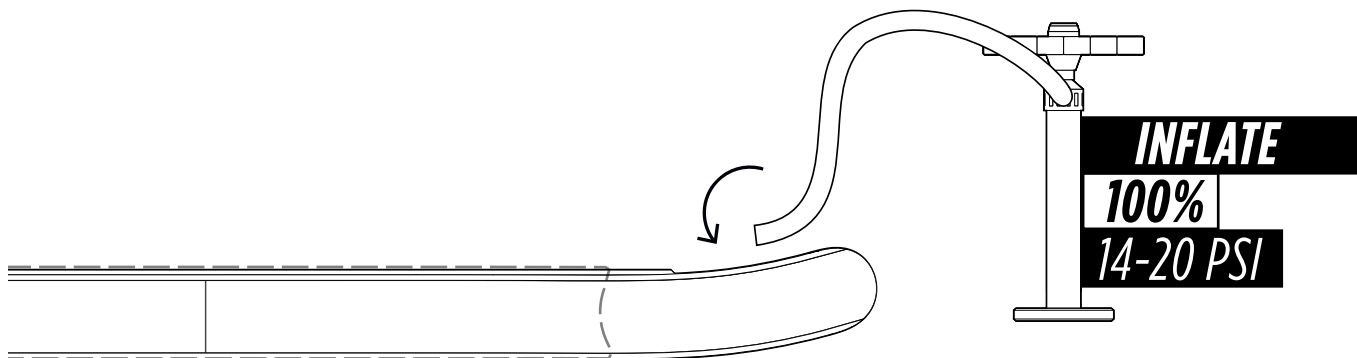

BATTERY INSTALLATION

C.2

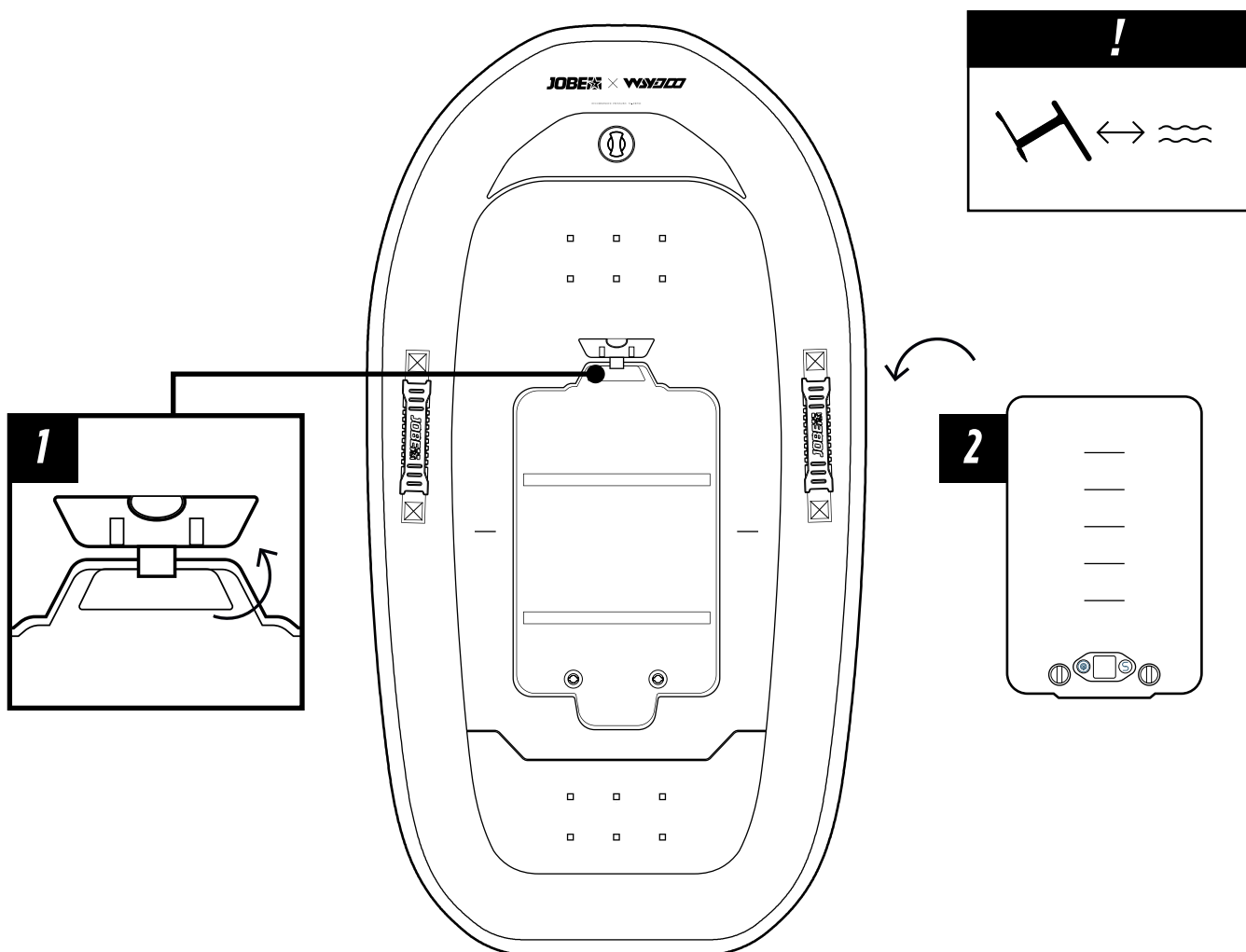

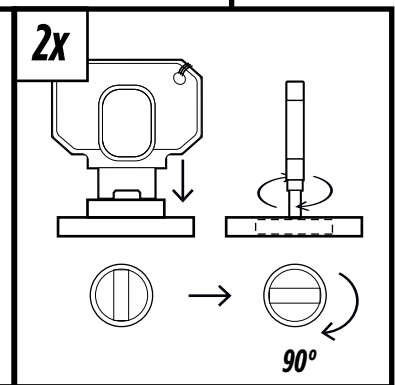
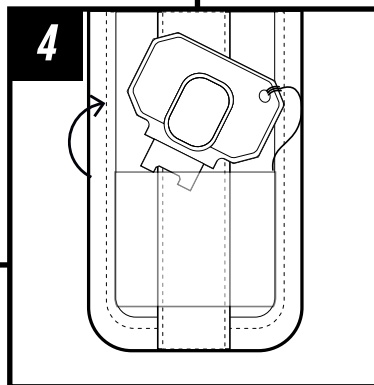
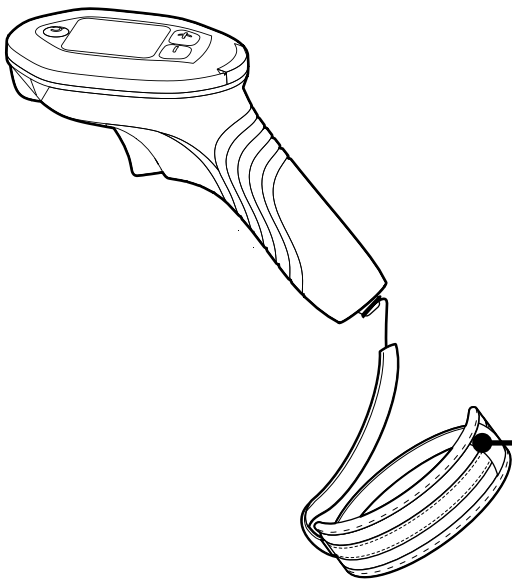
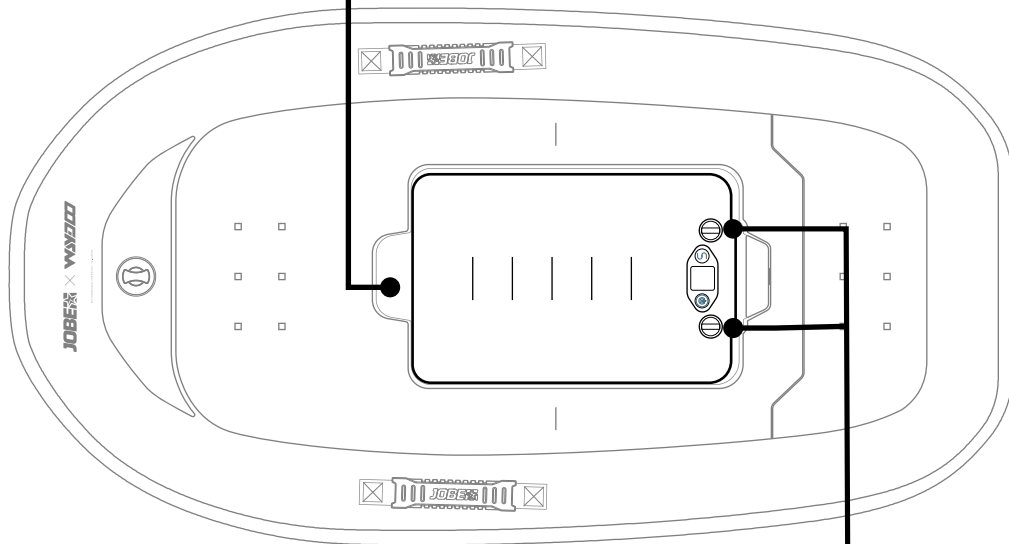
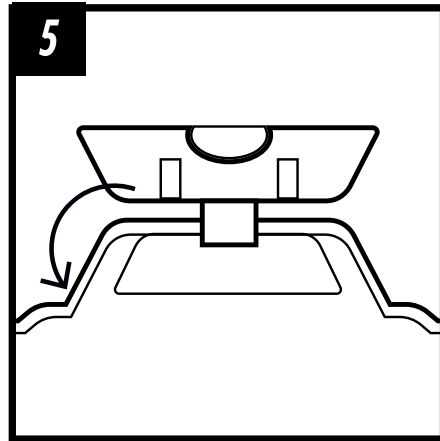
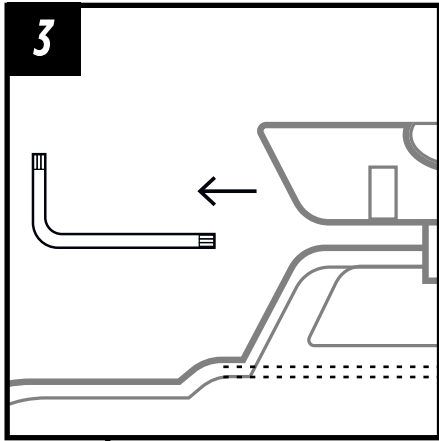

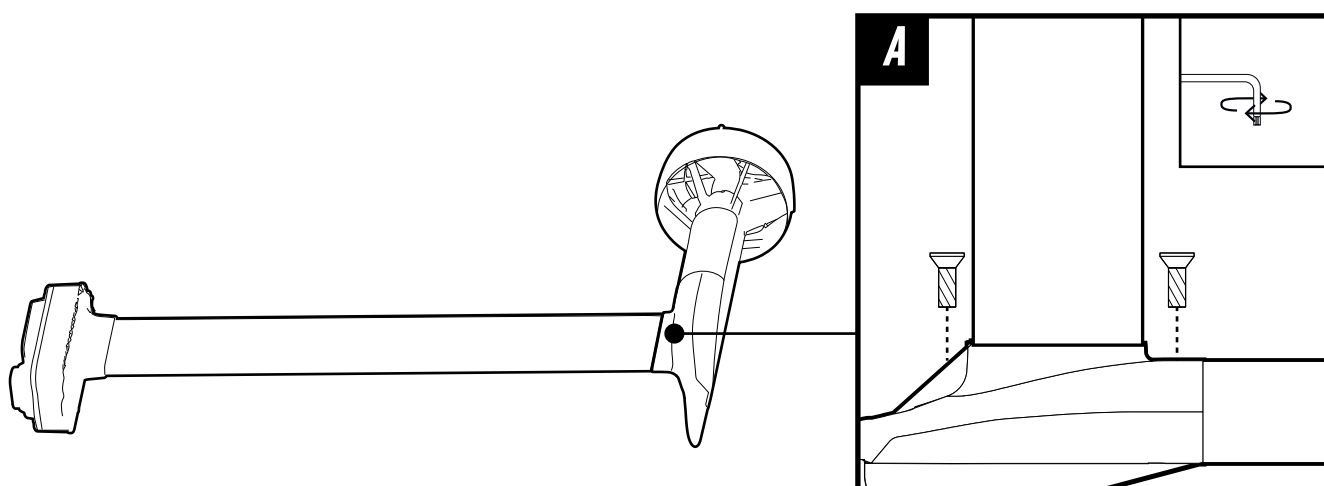
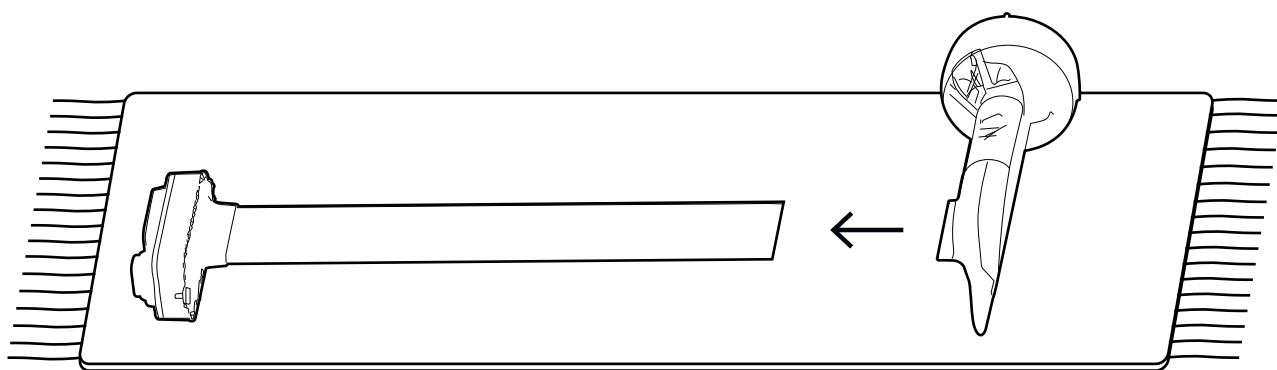
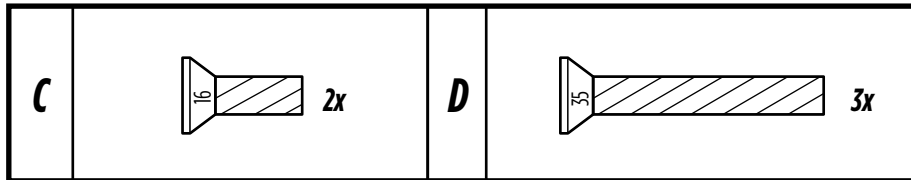
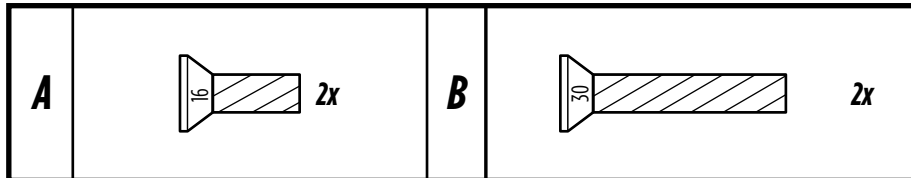
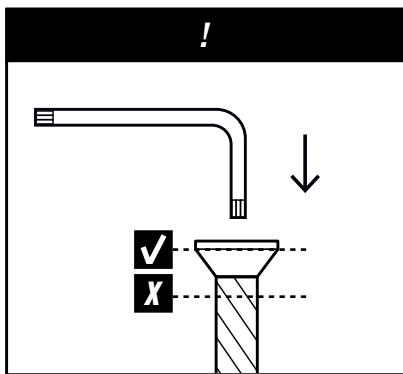

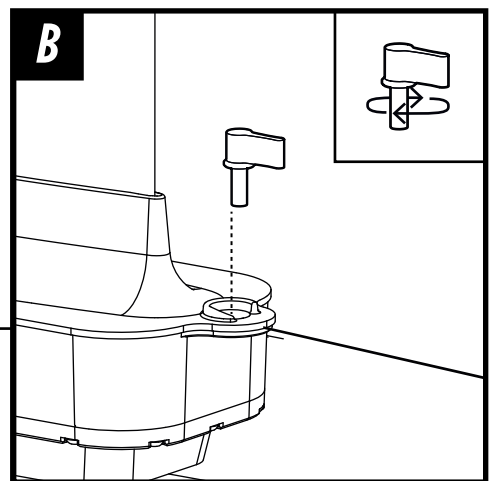
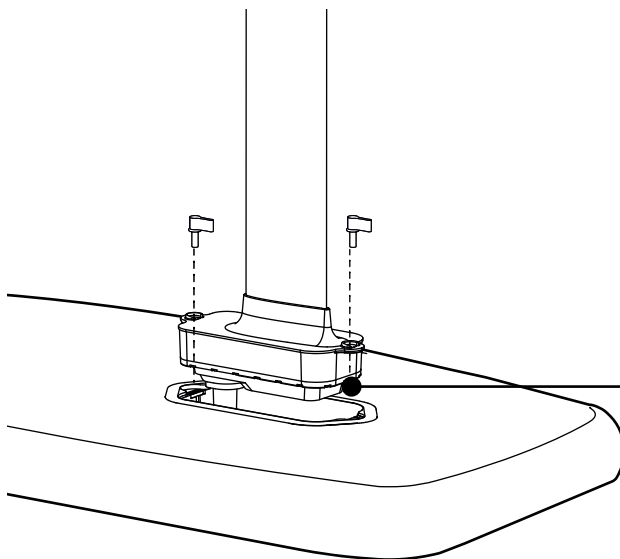
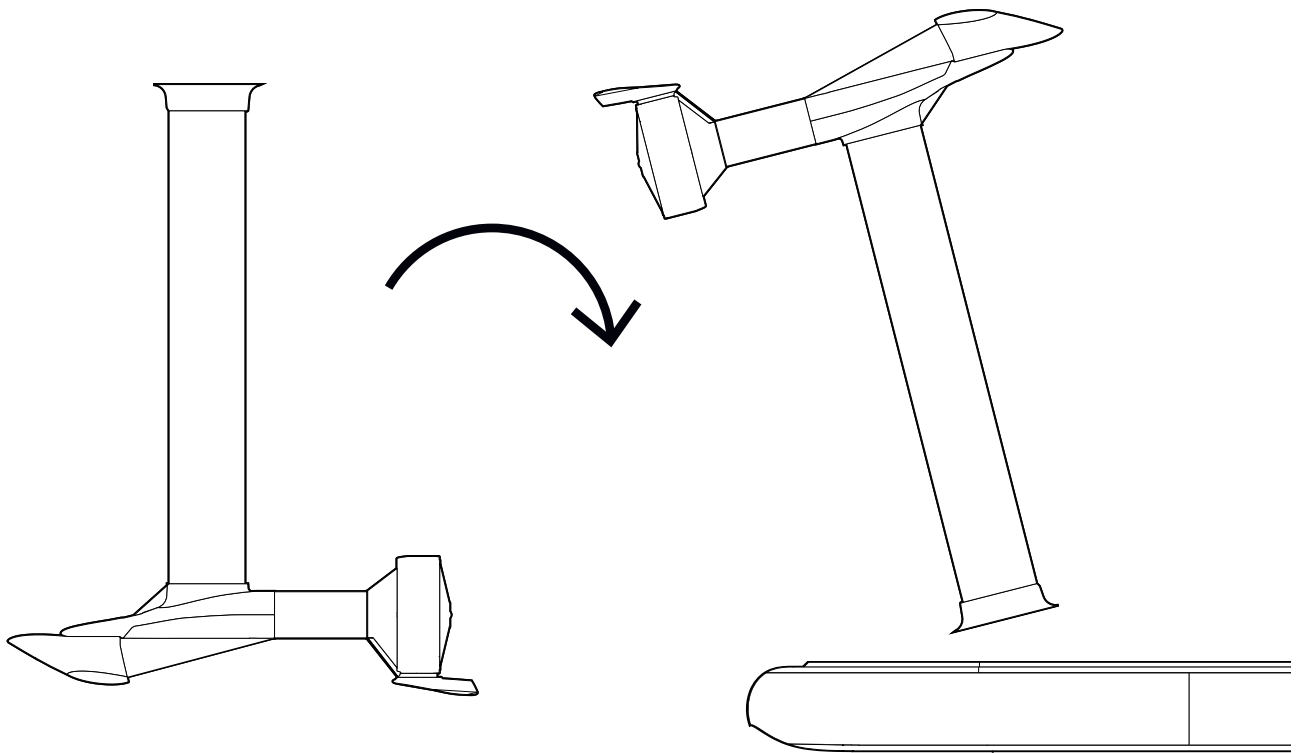

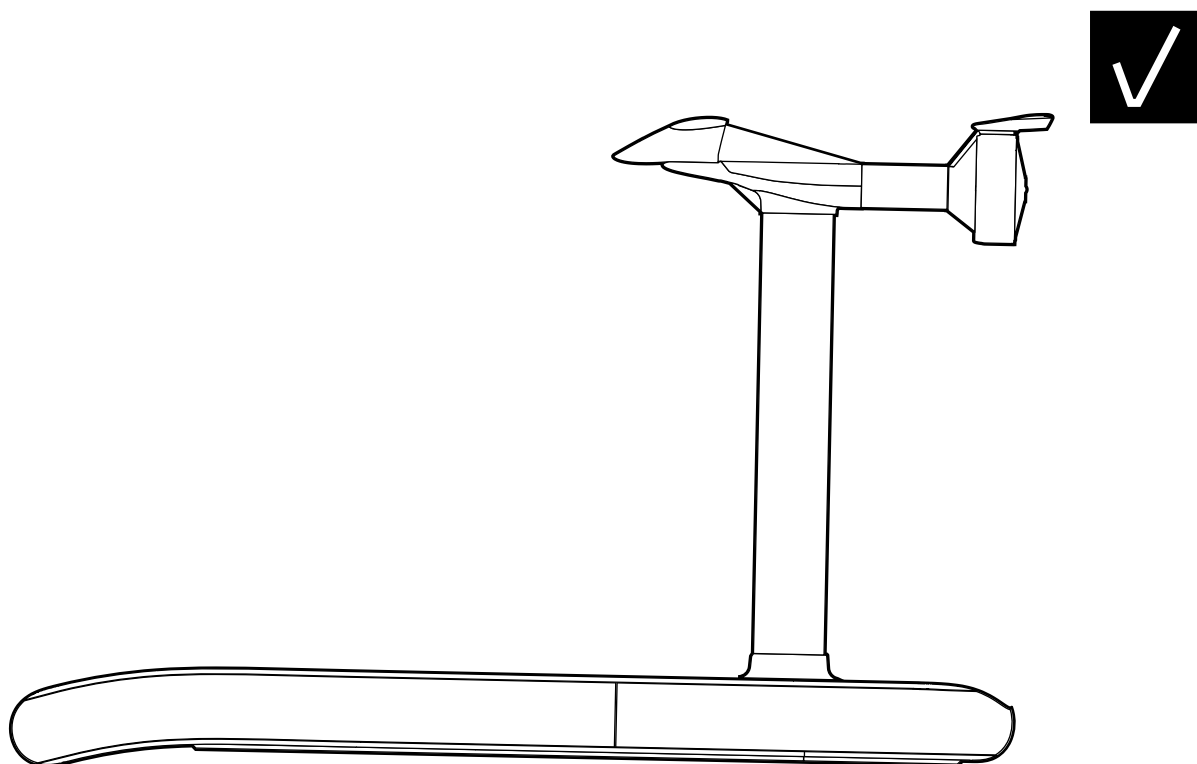
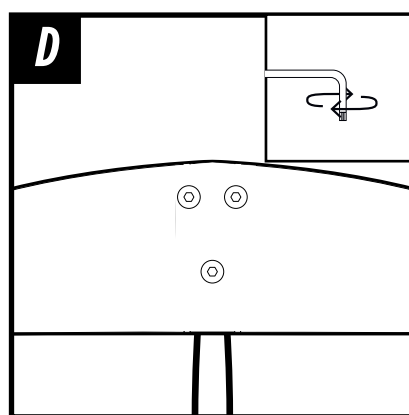
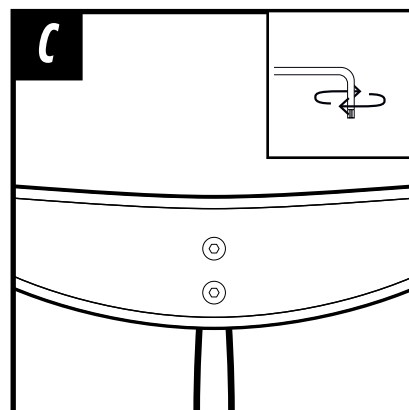
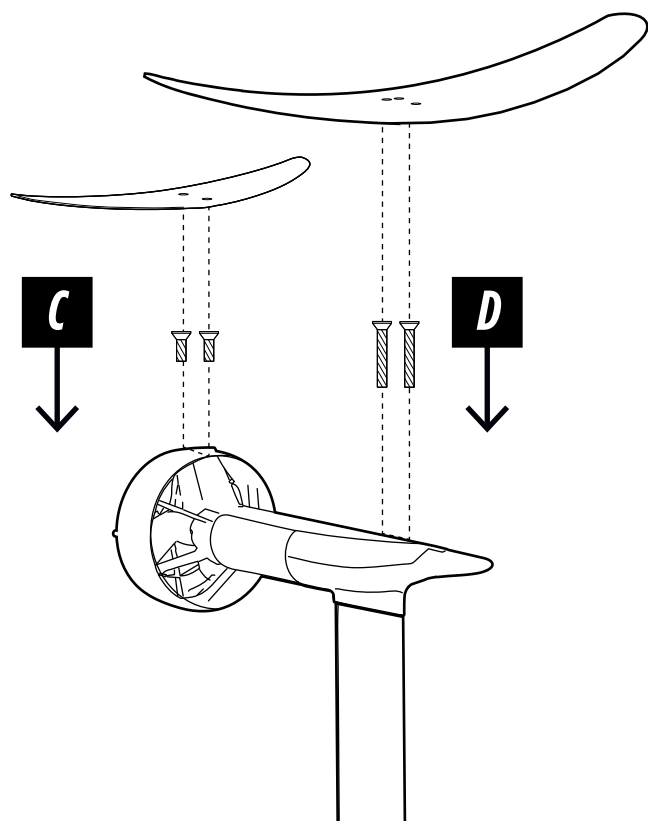

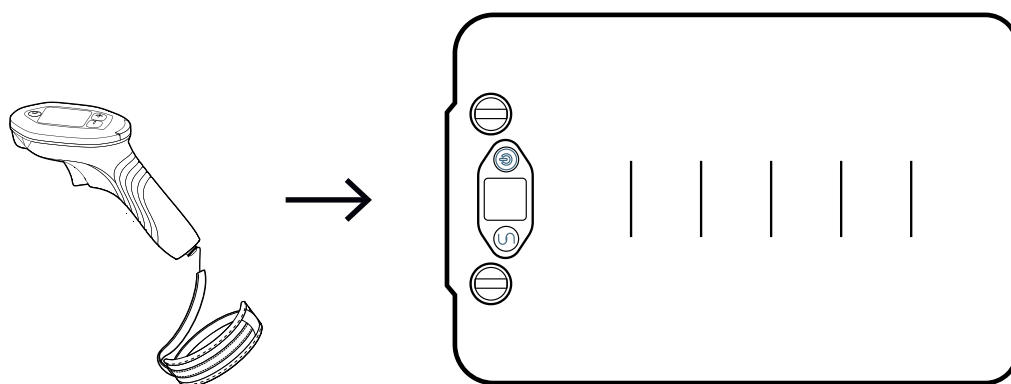
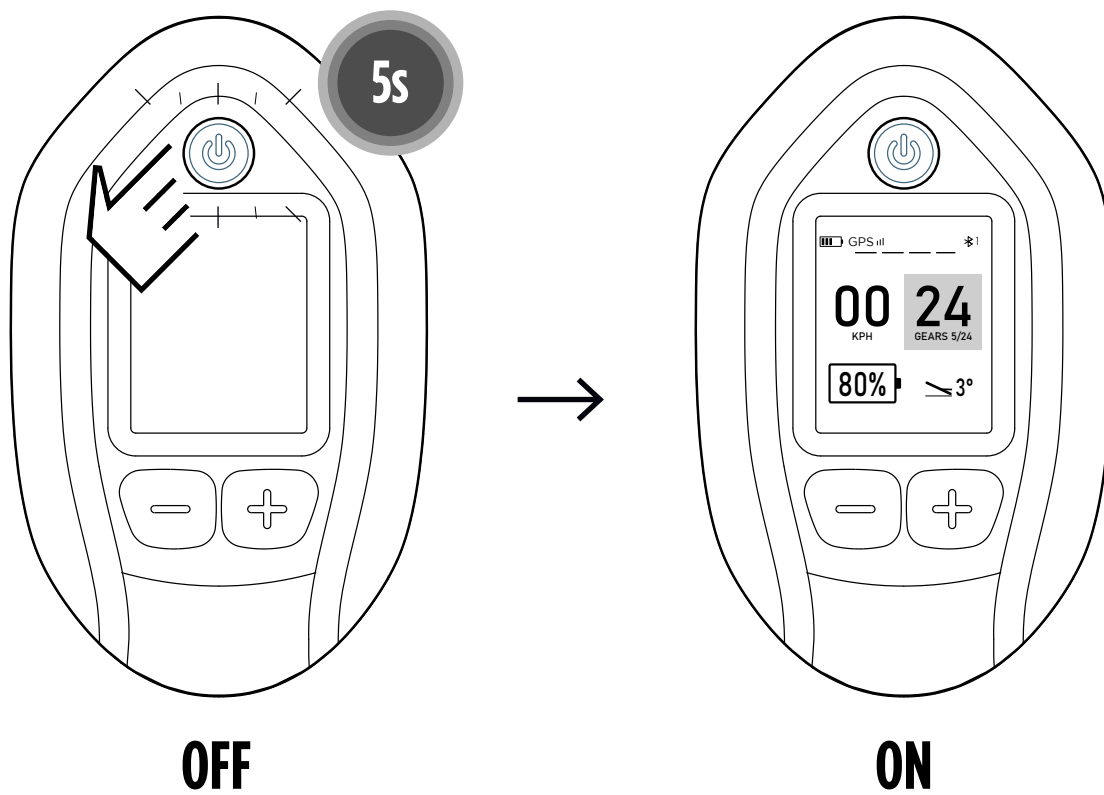

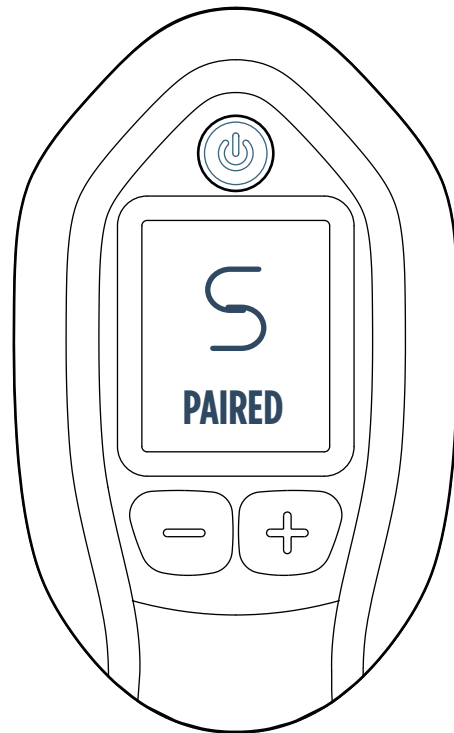
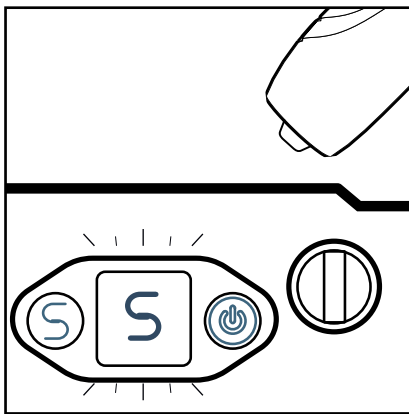
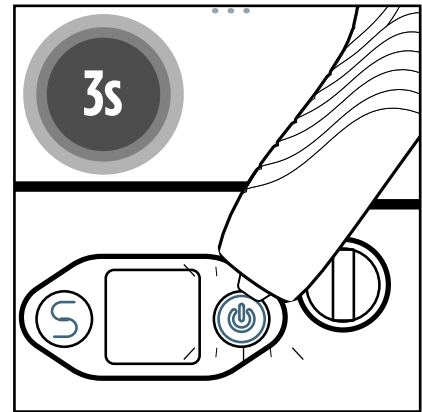
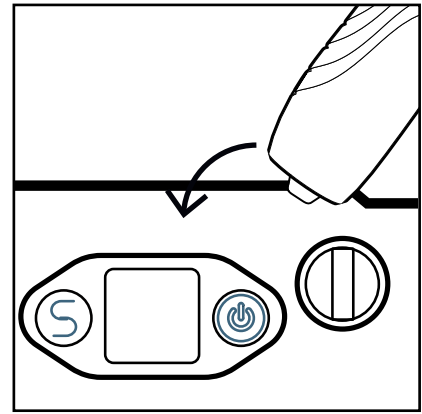
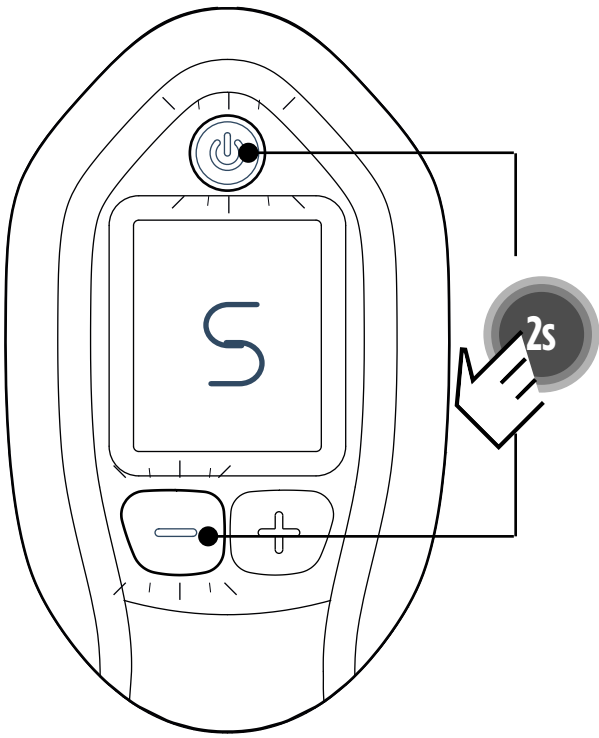

CONTROLLER BASICS

D.1

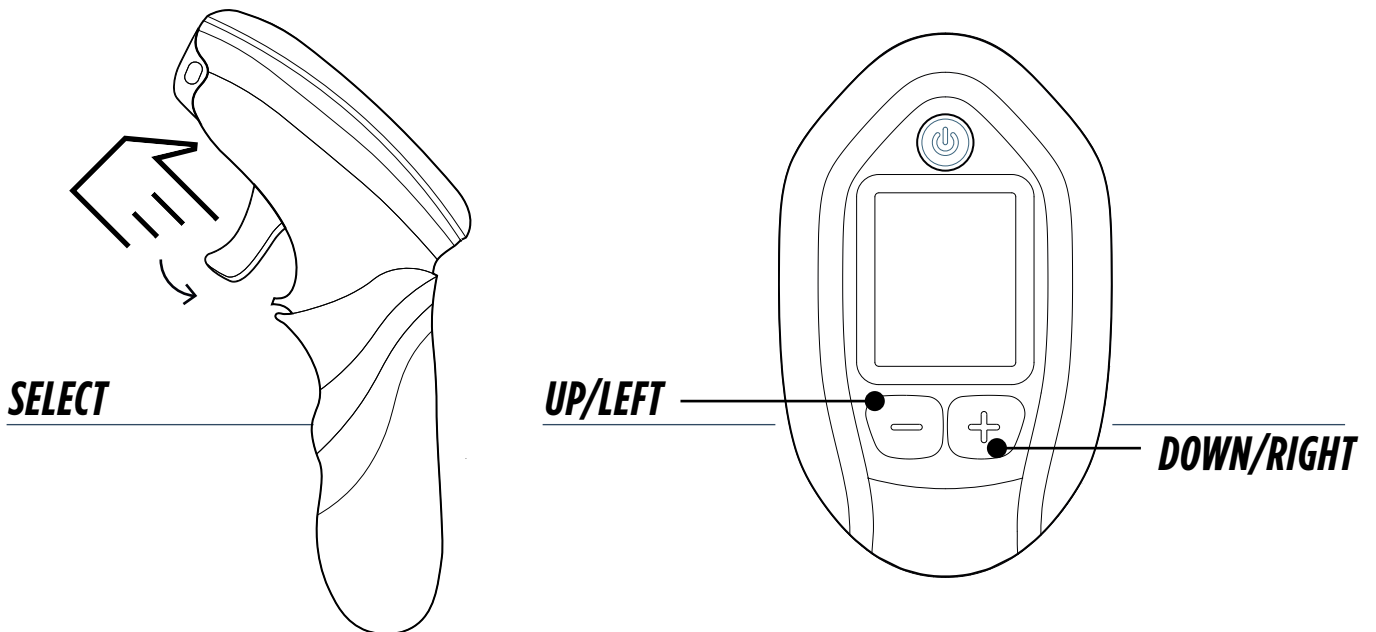
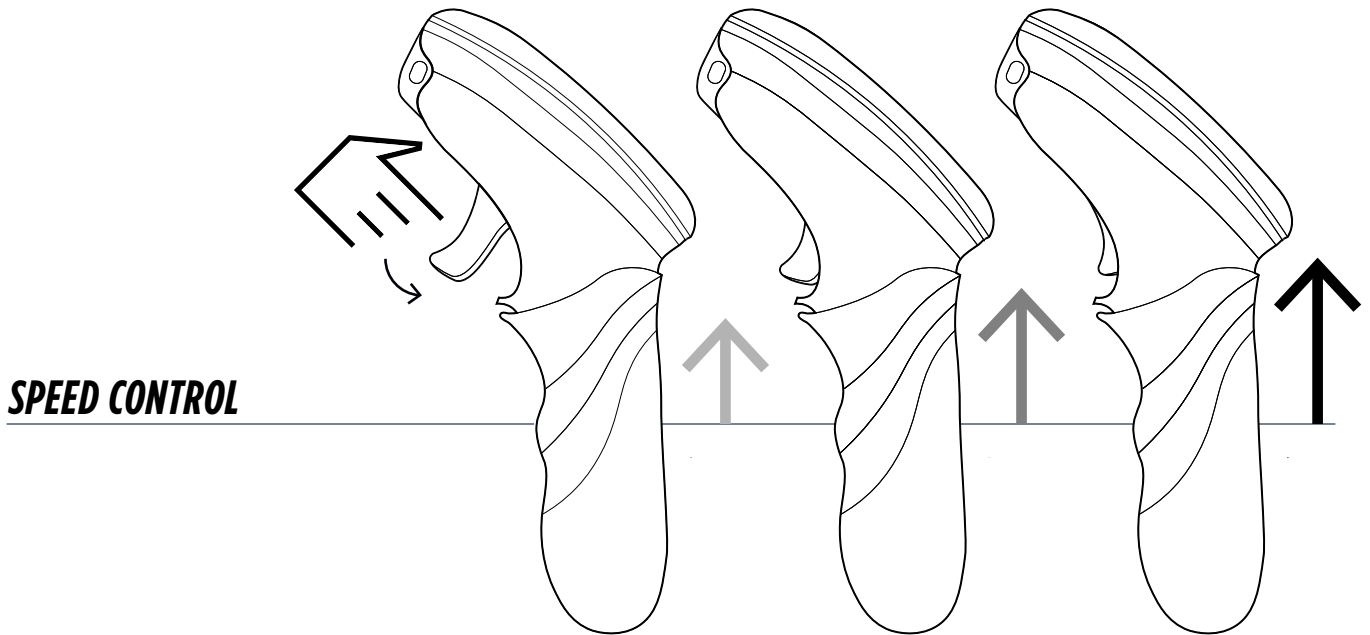

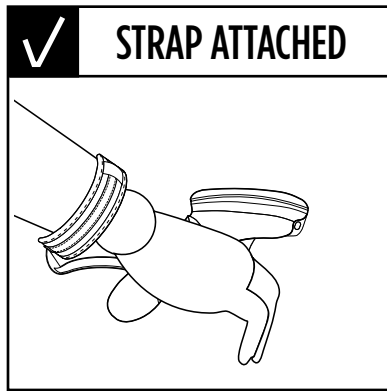
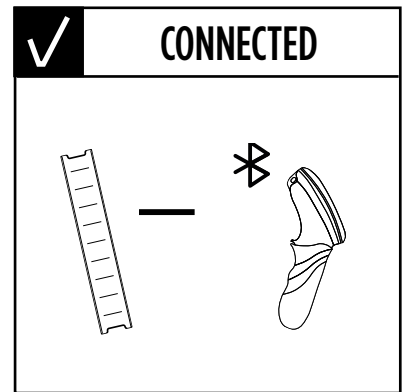
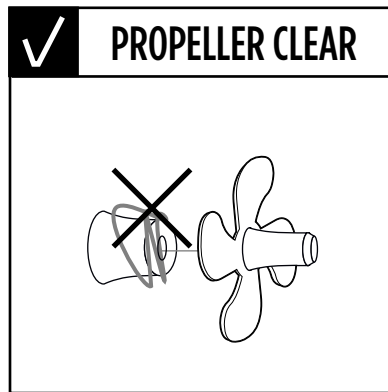
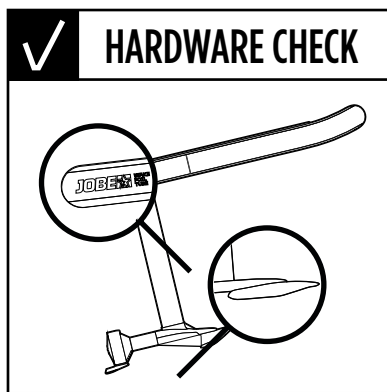
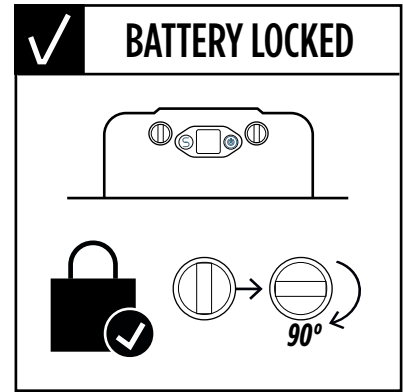
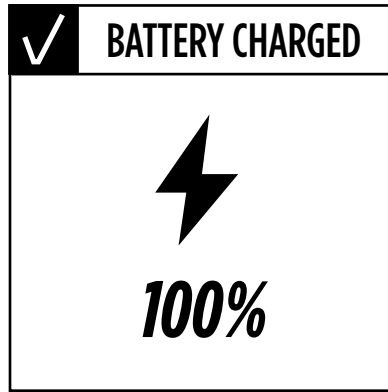
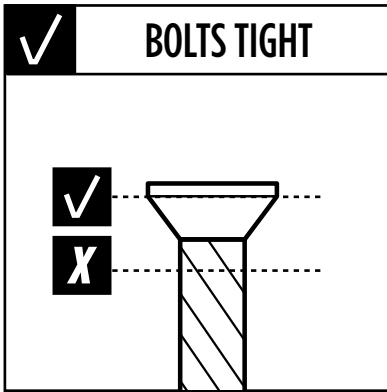

GEAR 1-4 ▶▶▶

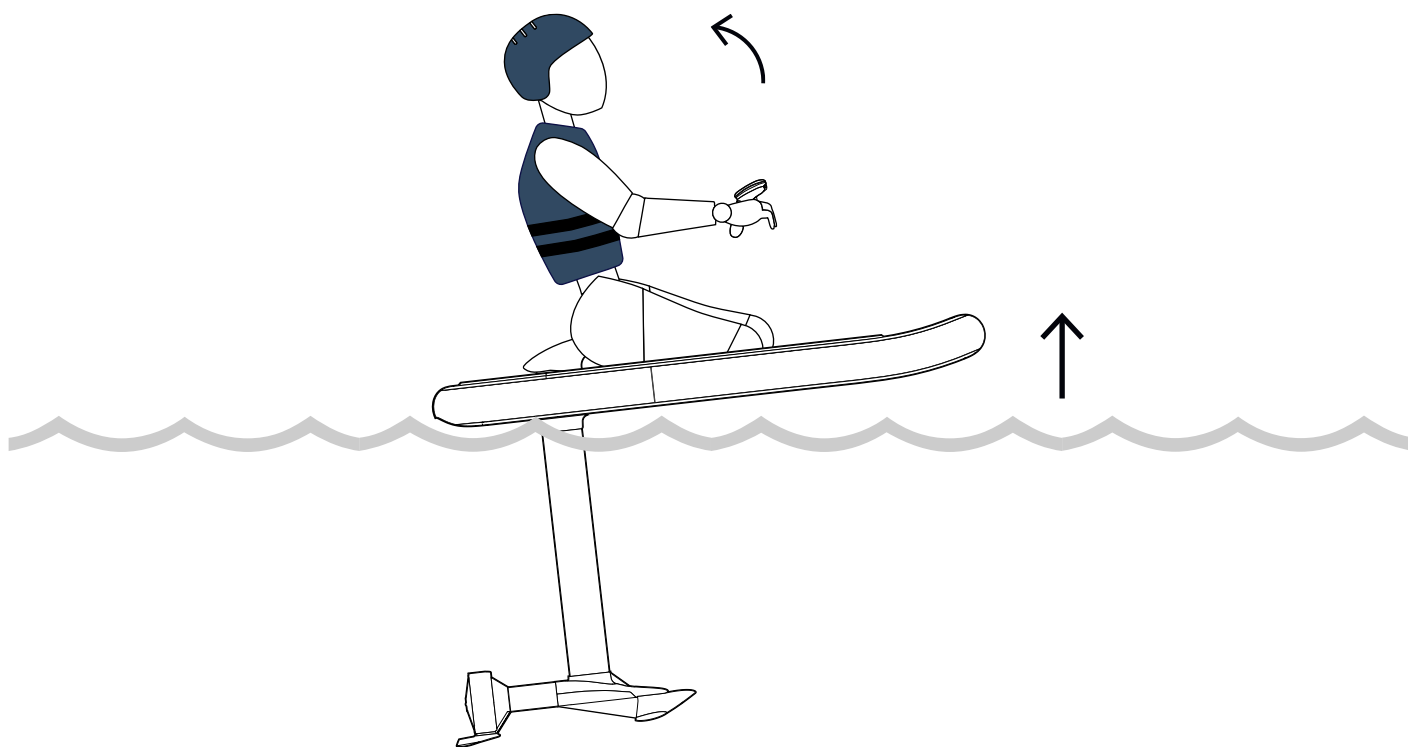
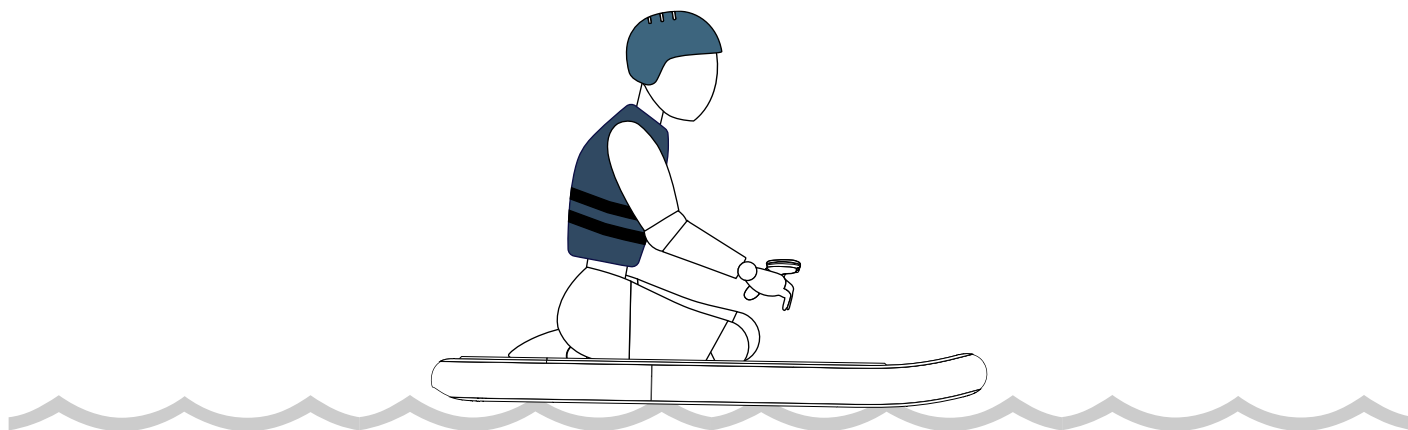
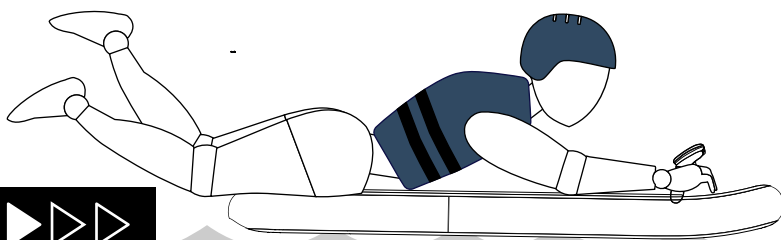

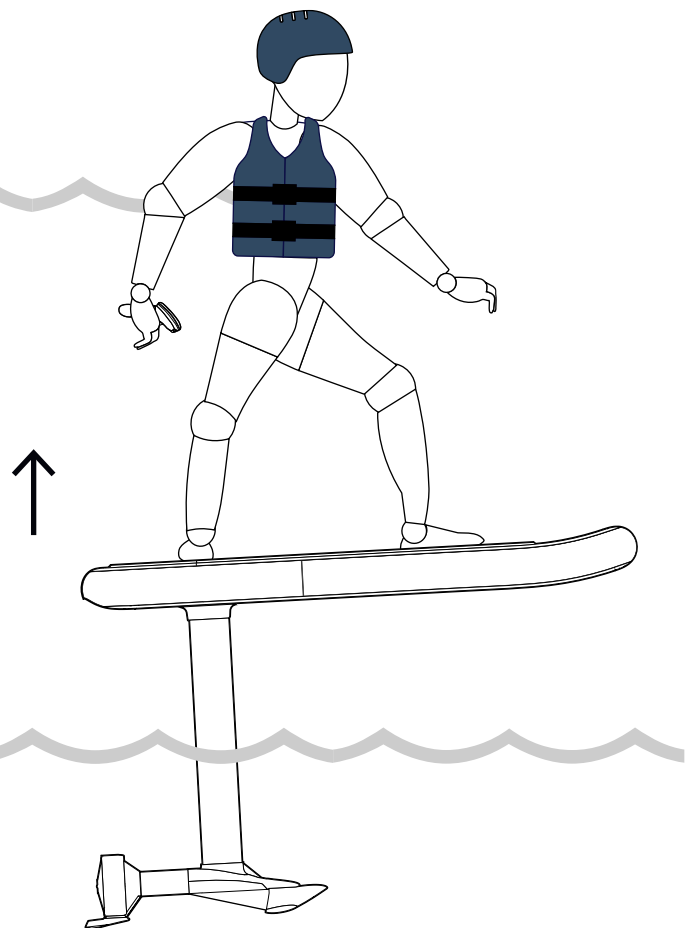
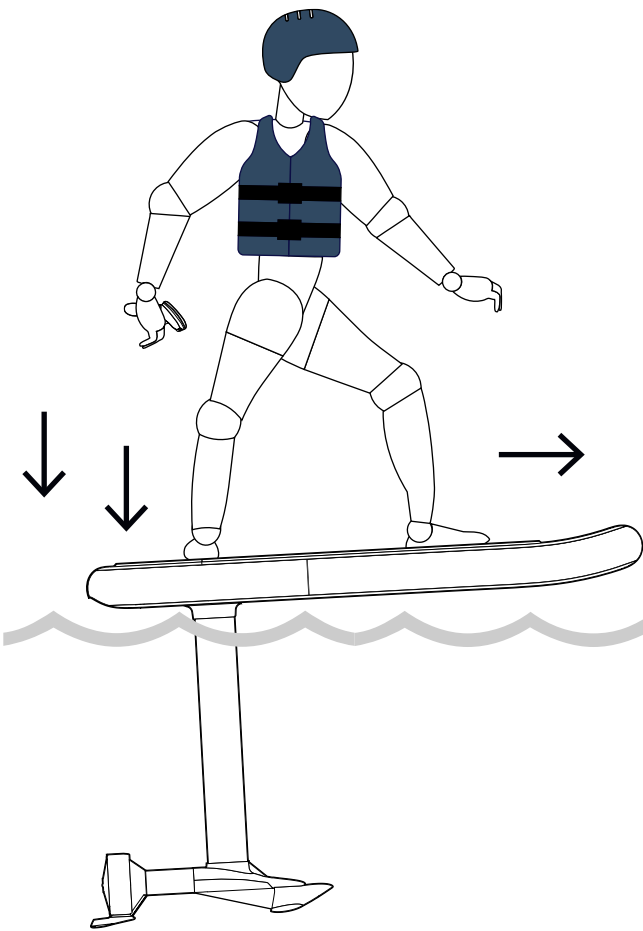
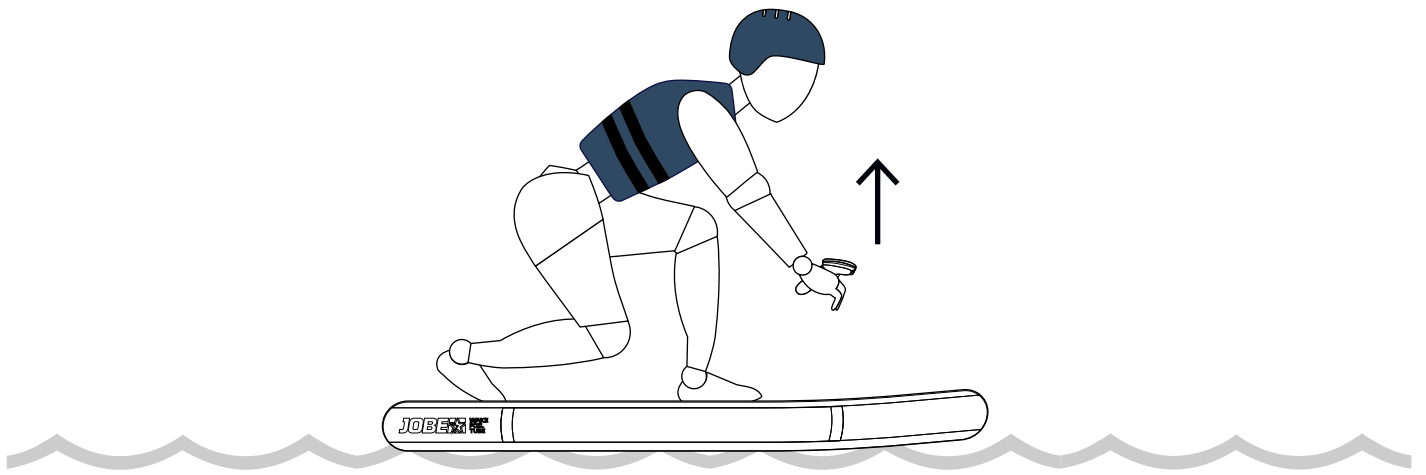

GEAR 5+ ▶▶▶

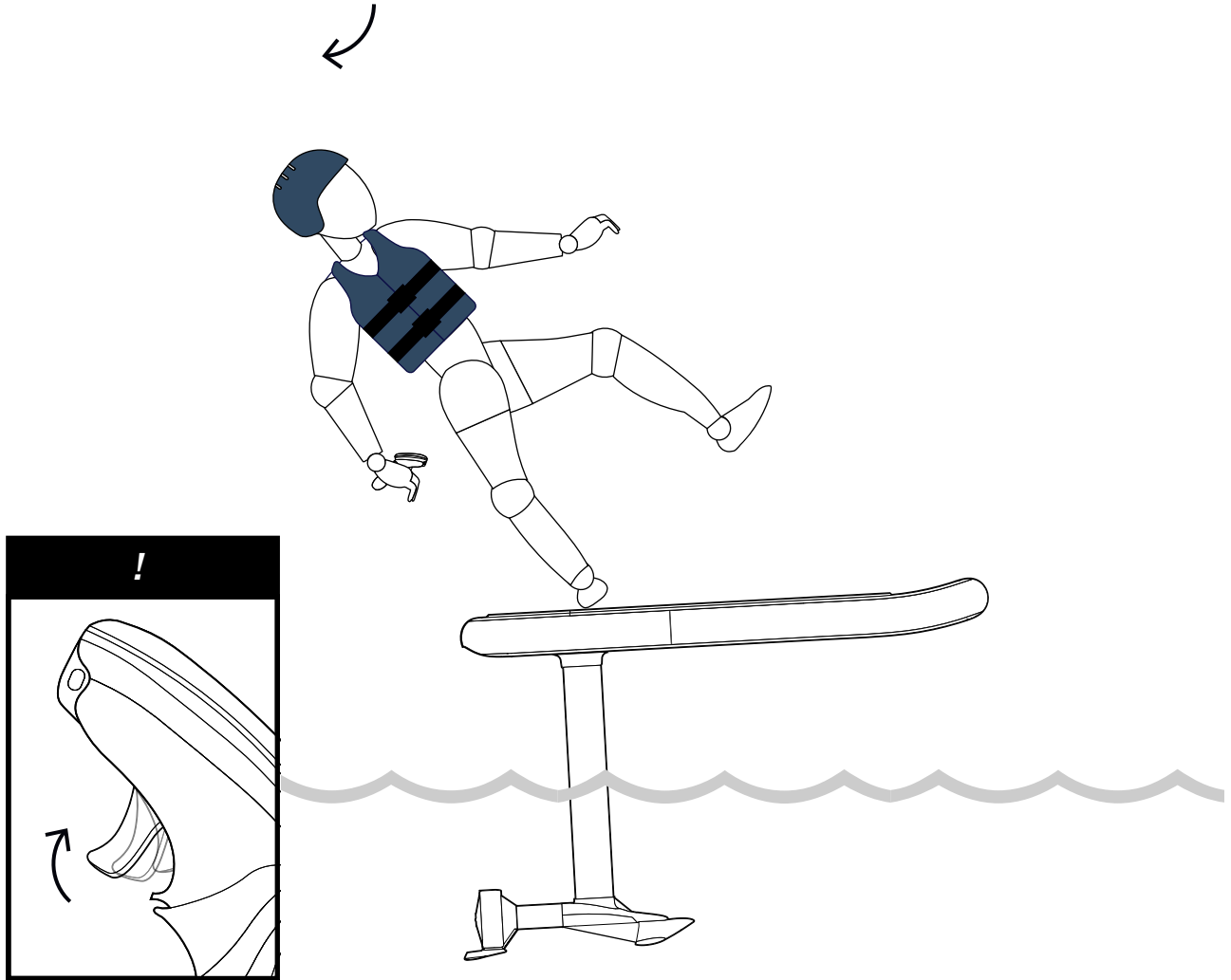

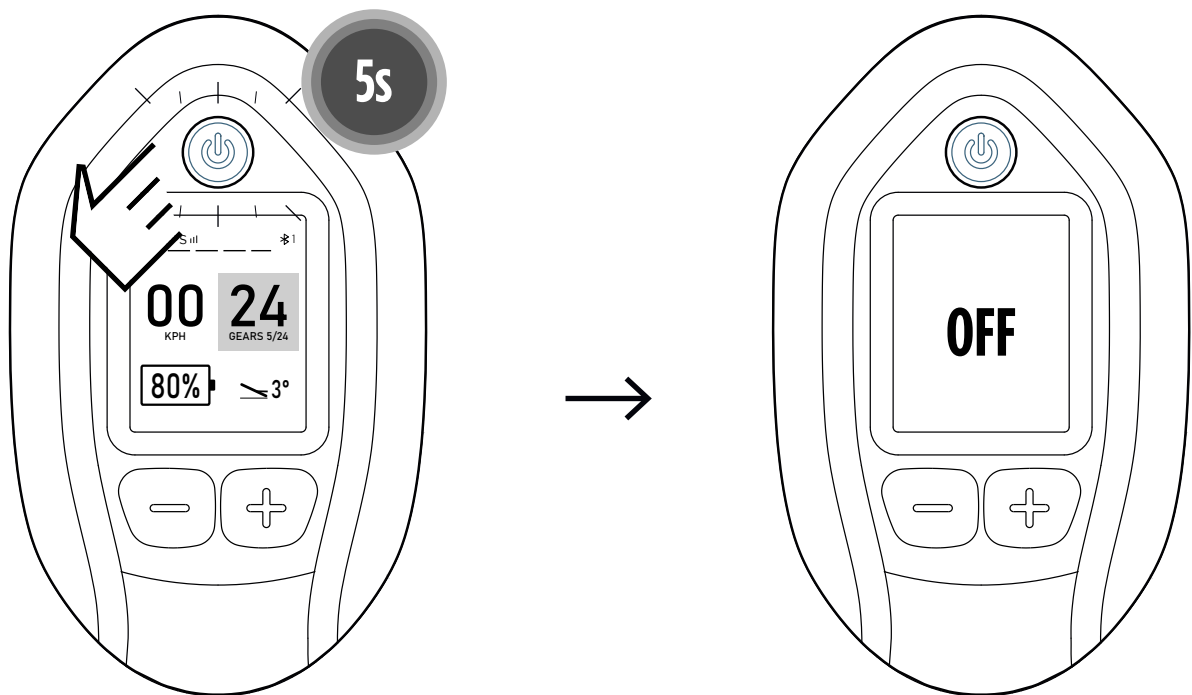
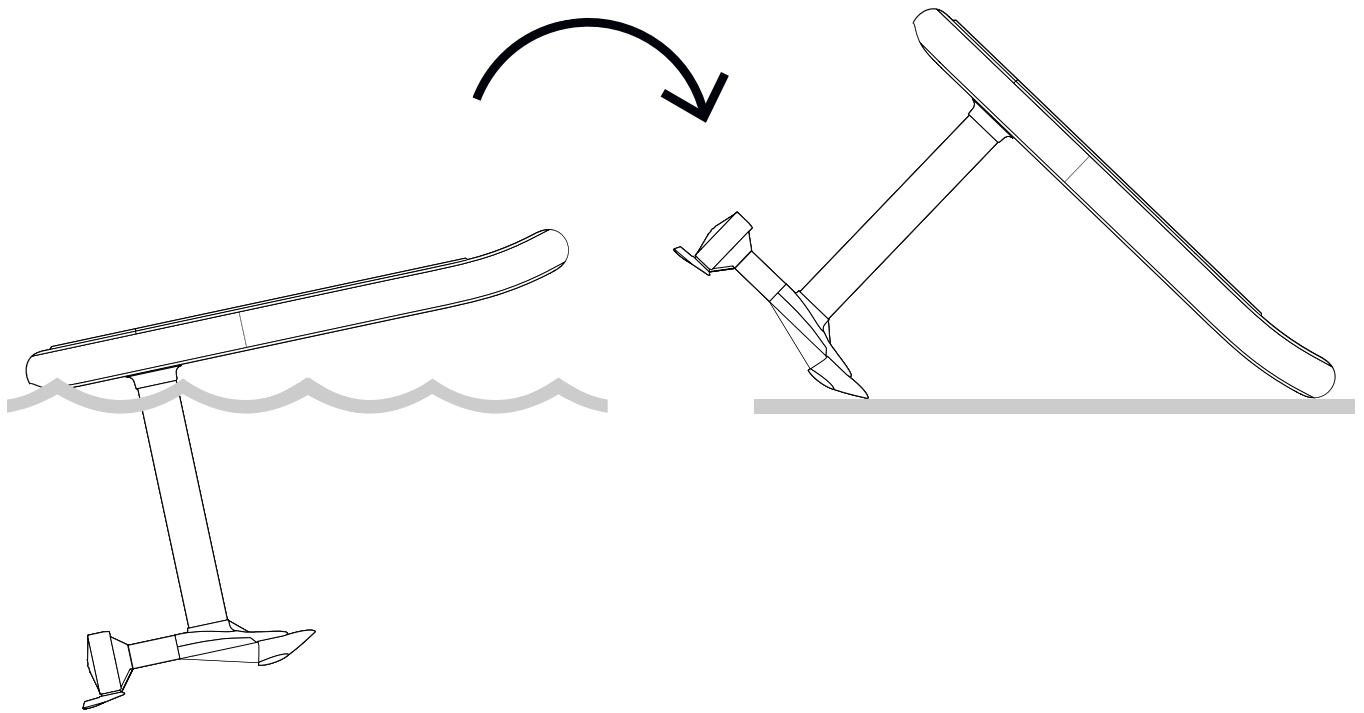

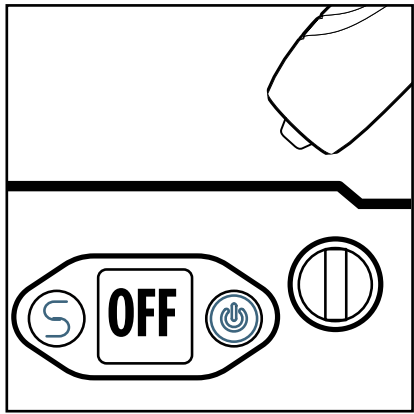
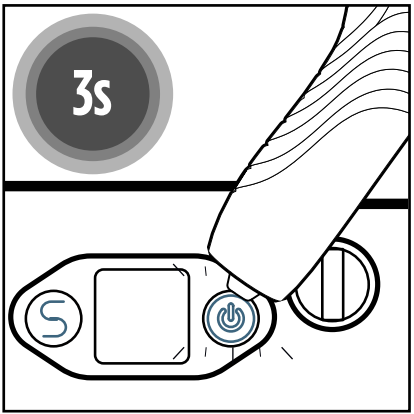
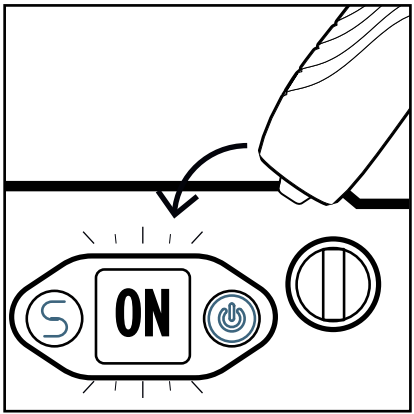
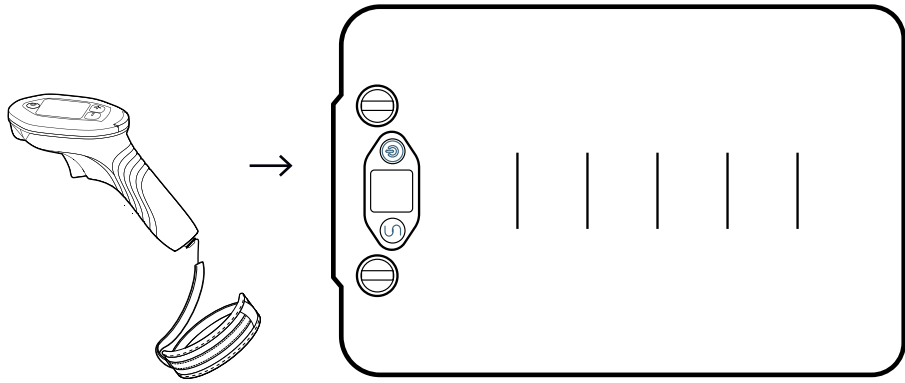

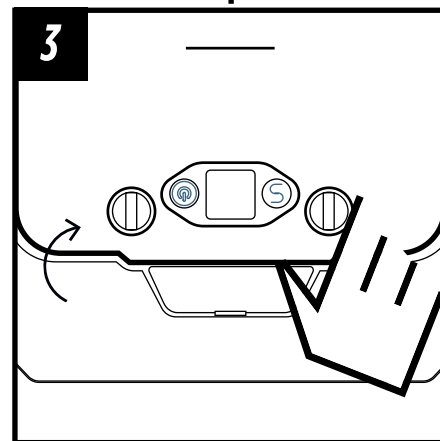
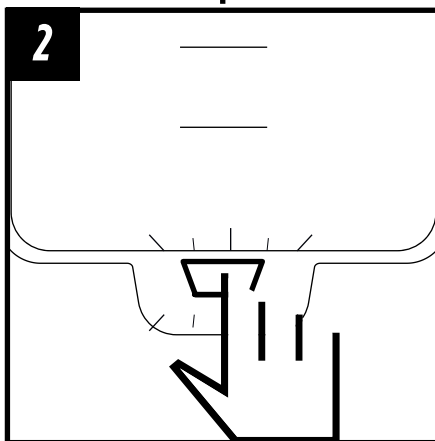
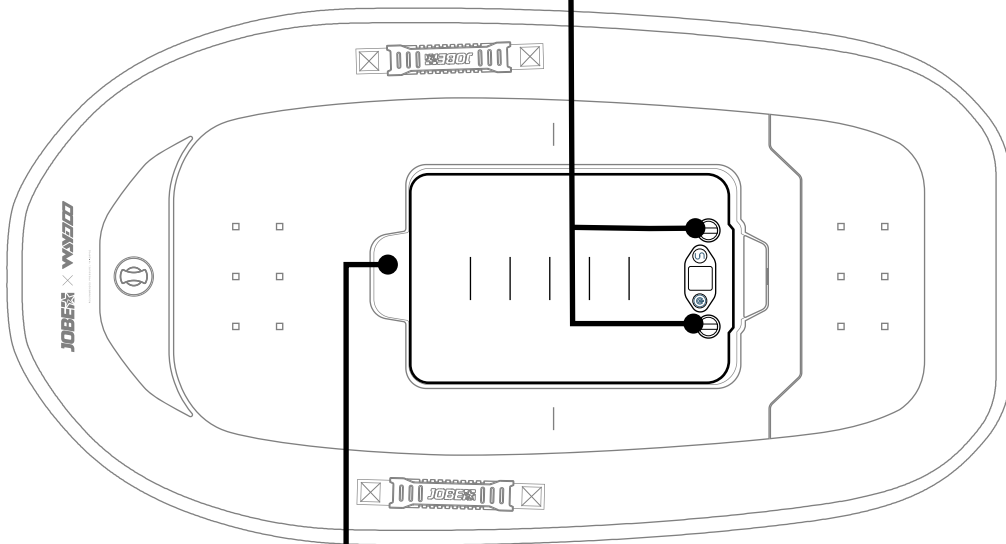
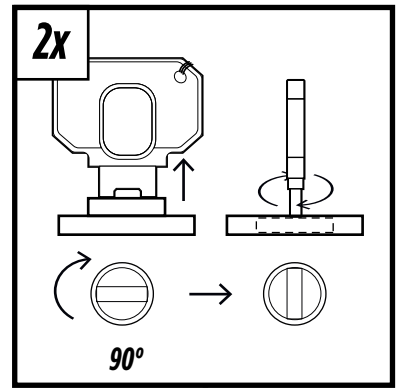
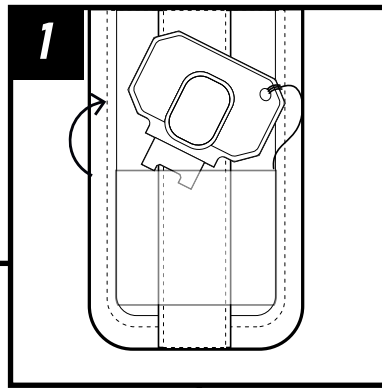
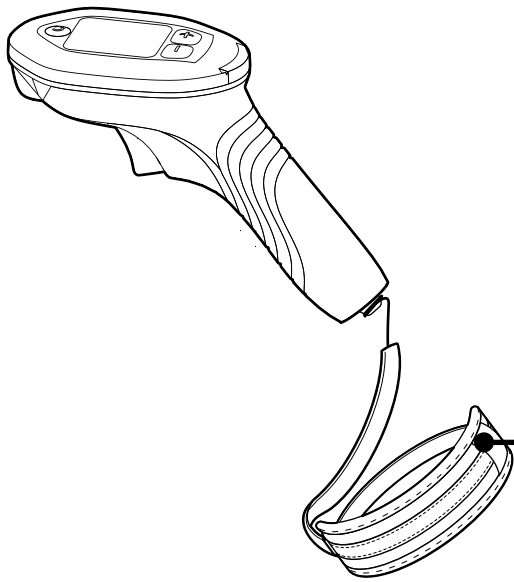

CLEANING AND DRYING

E1

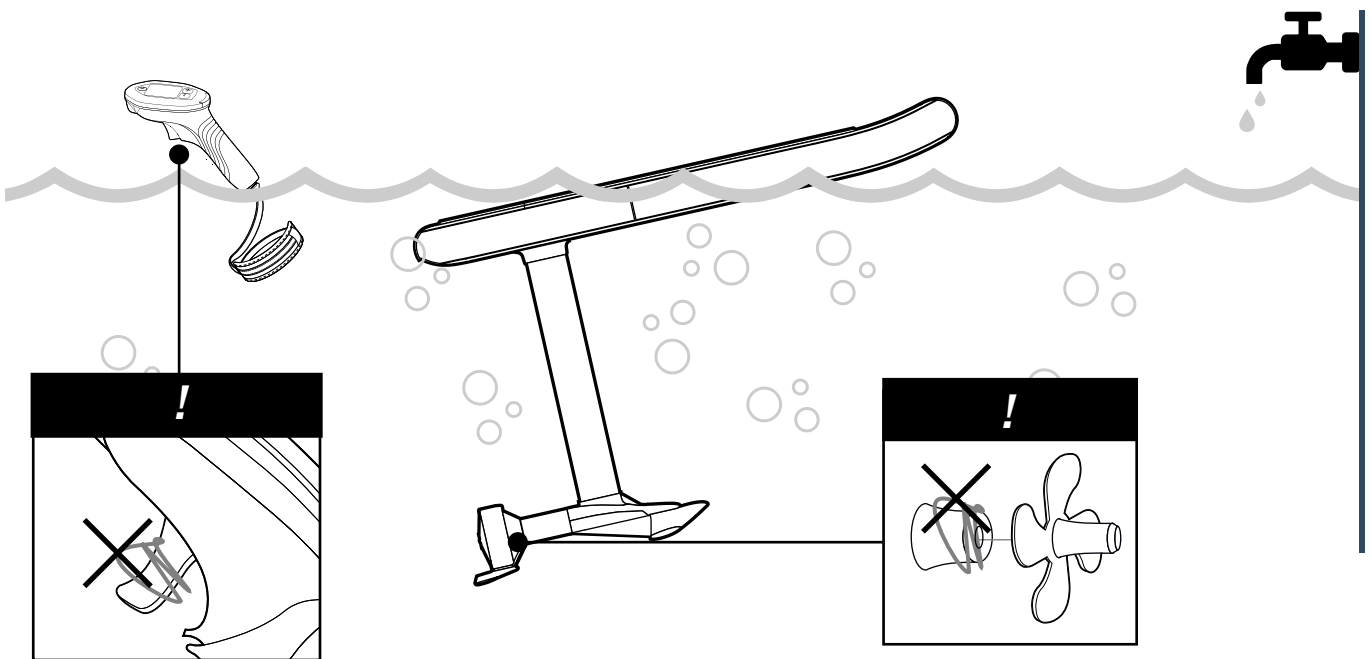
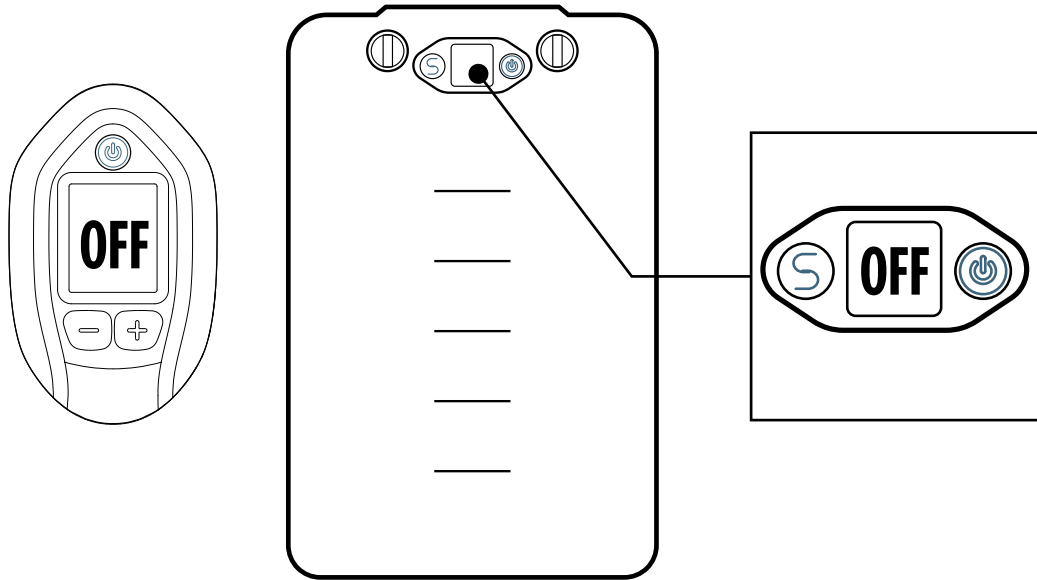

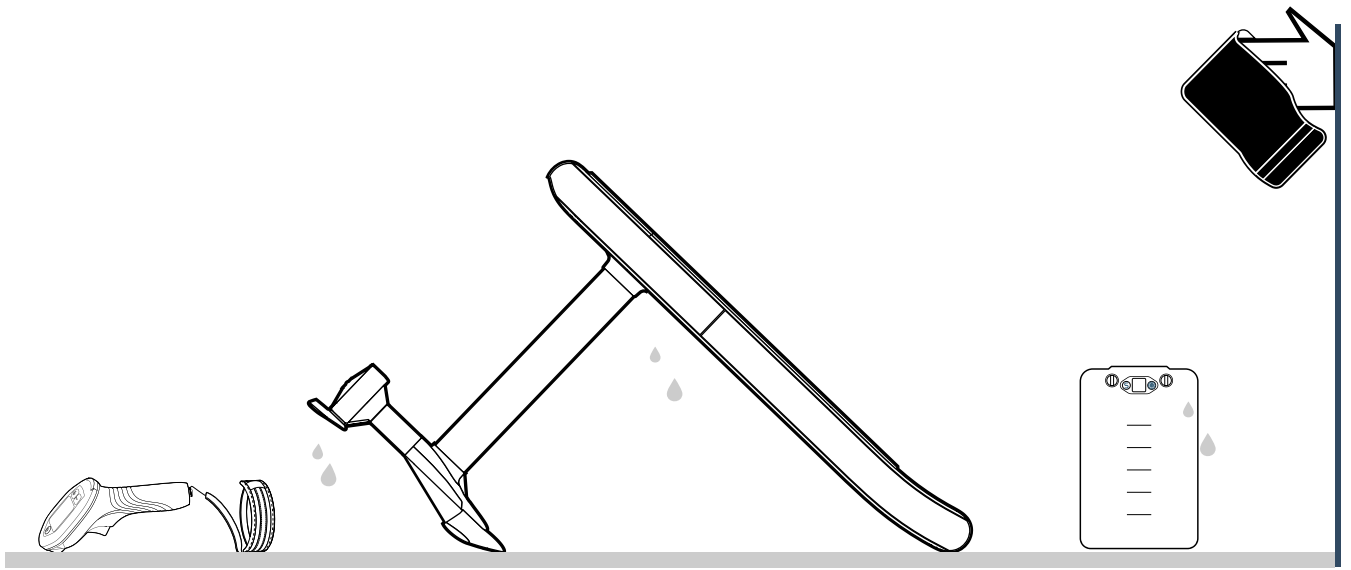

CHARGING

E.2

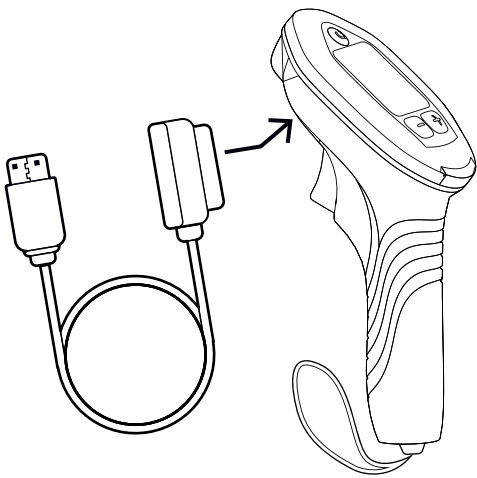
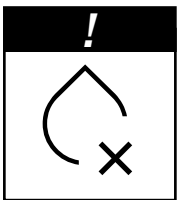

3h

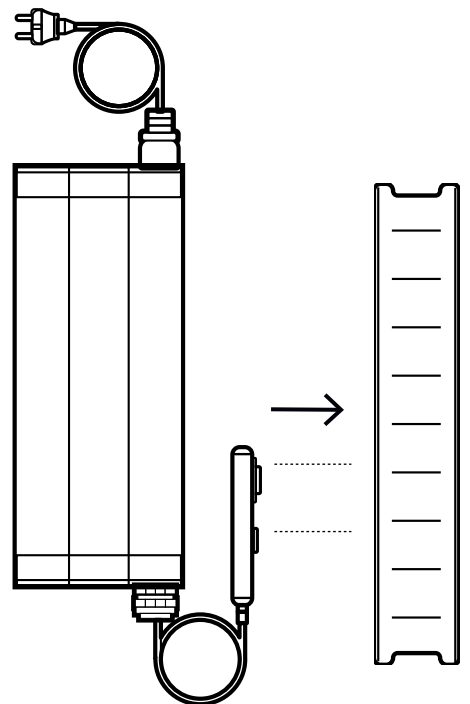

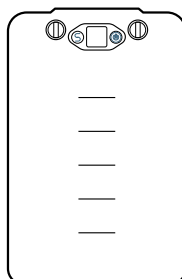
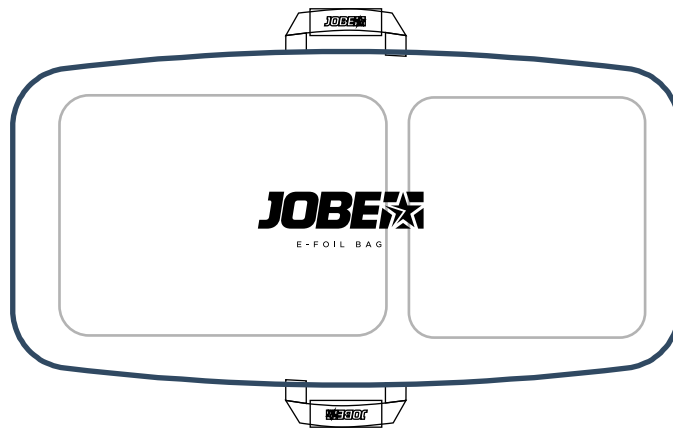
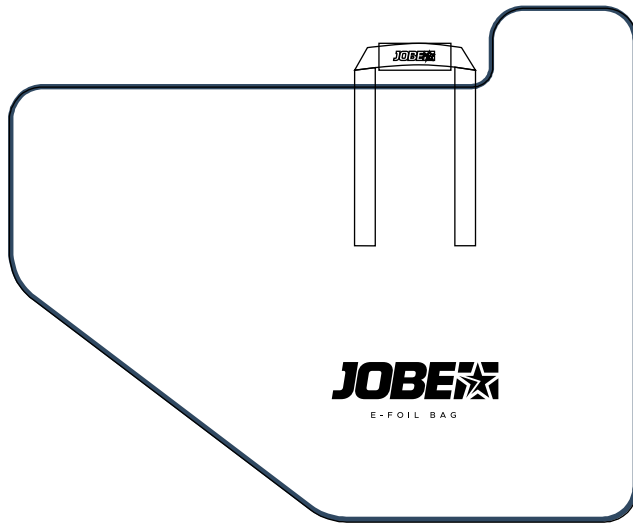
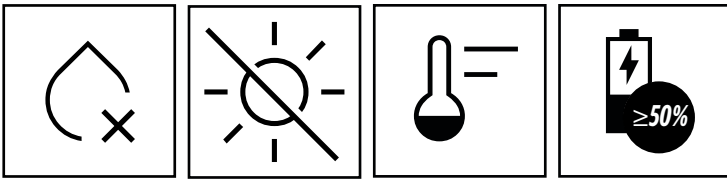



TECH. DOCUMENTATION

TECHNICAL DOCUMENTATION

ENG

IMPORTANT! READ THIS MANUAL CAREFULLY BEFORE USING. USE AT OWN RISK. MANUFACTURER NOT RESPONSIBLE FOR DAMAGE, INJURY, OR LOSS.

A. WARNINGS

!CAUTION! USE CERTIFIED COMPONENTS ONLY · FOLLOW LOCAL LAWS · NOT RECOMMENDED UNDER 18 YEARS · LITHIUM-ION BATTERY · DO NOT SUBMERGE

A.1 PERSONAL SAFETY

• KEEP AWAY FROM CHILDREN · WEAR APPROVED PROTECTIVE EQUIPMENT · PROPELLER AND MOVING PARTS CAN CAUSE SERIOUS INJURY. KEEP CLEAR.

A.2 RIDING & ENVIRONMENT

· MIN WATER DEPTH 1.2 M (47") · FALL AWAY FROM BOARD & FOIL · AVOID SWIMMERS, SHALLOW WATER, DOCKS, OBSTACLES · TEMP LIMITS 0–45°C (32–113°F)

A.3 BATTERY

• DO NOT CHARGE IF WET, DAMAGED, SWOLLEN, LEAKING, OR OVERHEATED · DO NOT CHARGE ON YOUR BOAT · NEVER LEAVE UNATTENDED WHILE CHARGING · KEEP AWAY FROM FIRE/OPEN FLAMES · USE SUPPLIED CHARGER ONLY · DO NOT CHARGE WHEN BATTERY IS WET

B. UNBOXING

B.1 PACKAGE CONTENTS

1. Inflatable 115L board · 2. Inflatable 85L board · 3. Mounting hardware & bolts · 4. Pump · 5. Charger · 6. Battery · 7. Hardcase · 8. Mast · 9. Stabilizer/tail wing · 10. Remote charging cable · 11. Remote · 12. Propulsion unit · 13. Front wing · 14. Extension · 15. Grease tube

B.2 BATTERY

1. Bluetooth button · 2. Battery status display · 3. Rotary lock · 4. Power button · 5. Integrated port

B.3 REMOTE CONTROLLER

1. Display: A. Battery level · B. Speed · C. Board power level · D. Bluetooth · E. Speed gear · 2. Power button · 3. Magnetic charging port · 4. '+' speed gear · 5. '-' speed gear · 6. Trigger/throttle control

C. ASSEMBLY

!CAUTION! DO NOT INSTALL/REMOVE BATTERY IN WATER · VERIFY ALL BOLTS BEFORE USE · PAIRED DEVICES RECONNECT AUTOMATICALLY · IF CONNECTION FAILS, RESTART CONTROLLER & BATTERY · ASSEMBLE ON SOFT, CLEAN SURFACE

C.1 BOARD ASSEMBLY

Place hardcase & inflatable on soft surface · Pull inflatable over hardcase from nose to tail · Inflate to 14–20 PSI · Remove the rubber cover caps

C.2 BATTERY INSTALLATION

1. Open compartment · 2. Insert battery fully · 3. Remove Allen key · 4. Lock battery · 5. Close compartment

C.3 MAST ASSEMBLY

A. Assemble propulsion unit into mast on soft surface · B. Insert mast into board slot · C. Secure with bolts · D. Attach front & tail wings · Tip: Apply grease to the electrical terminals

C.4 REMOTE CONNECTION

Hold Power -5s to turn on · Hold Power + '+' 2s · Long tap battery button 3s with remote magnet · Wait for Bluetooth icon to disappear

D. OPERATION

!CAUTION! DO NOT OPERATE IF ITEMS NOT SECURE · NEVER START MOTOR OUT OF WATER OR NEAR PEOPLE · DO NOT USE IF DAMAGED · STOP IF FOIL/PROPELLER HITS OBJECT · DO NOT RUN MOTOR

OUT OF WATER · NO ALCOHOL/DRUGS · NEVER JUMP ON RUNNING BOARD

D.1 CONTROLLER BASICS

Trigger: Pull to increase power · Select via trigger · '-' Up/Left · '+' Down/Right

D.2 CHECK BEFORE USE

Bolts tight · Battery charged · Battery locked · Wings/mast secure · Propeller clear · Controller connected · Controller strap attached

D.3 RIDING INSTRUCTIONS

Start at the lowest power on calm water ≥ 1.2 m (47") · Begin prone or kneeling before standing · Increase speed gradually · Lean back slightly to lift the nose · Once you feel in control, stand up slowly · Position your front foot pointing toward the nose · Apply slight pressure with your back foot · Release the trigger if you fall

D.4 AFTER USE

Remove board from water · Turn off controller · Turn off battery · Remove battery: unlock with remote key · Press button to open compartment · Remove battery · Cover the battery terminals before storing.

E. MAINTENANCE

!CAUTION! DO NOT USE HIGH-PRESSURE WATER OR CHEMICAL CLEANERS · FOR STORAGE >1 MONTH, MAINTAIN -50% CHARGE

E.1 CLEANING & DRYING

Power off: turn off remote & disconnect battery · Rinse fresh water: motor, mast, wings, board, battery, remote · Dry all components with cloth & air dry

E.2 CHARGING

Charge in dry environment · Ensure ports dry · Typical -3h · Never cover charger · Never leave unattended

E.3 STORAGE

Cool, dry place · Avoid sunlight · Long-term: -50% battery charge

WARRANTY & LIABILITY

The user is responsible for complying with all applicable local laws and regulations. Jobe Sport International assumes no liability for damage, injury, or loss caused by improper use, modification, or failure to follow this manual.

BELANGRIJK! LEES DEZE HANDLEIDING ZORGVULDIG VOORDAT U HET PRODUCT GEBRUIKT. GEBRUIK OP EIGEN RISICO. DE FABRIKANT IS NIET AANSPRAKELIJK VOOR SCHADE, LETSEL OF VERLIES.

A. WAARSCHUWINGEN

!LET OP! GEBRUIK ALLEEN GECERTIFICEERDE ONDERDELEN · VOLG LOKALE WET- EN REGELGEVING · NIET AANBEVOLEN VOOR PERSONEN ONDER DE 18 JAAR · LITHIUM-ION BATTERIJ · NIET ONDERDOMPELEN

A.1 PERSOONLIJKE VEILIGHEID

• BUITEN BEREIK VAN KINDEREN HOUDEN · DRAAG GOEDGEKEURDE BESCHERMENDE UITRUSTING · PROPELLER EN BEWEGENDE ONDERDELEN KUNNEN ERNSTIG LETSEL VEROORZAKEN. HOUD AFSTAND.

A.2 GEBRUIK & OMGEVING

• WIKKEL GEEN TOUW ROND HET LICHAAM, GEBRUIK ALLEEN DE HANDGREEP · MINIMALE WATERDIEPTE 1,2 M (47") · VAL WEG VAN BOARD EN FOIL · VERMIJD ZWEMMERS, ONDIEP WATER, STEIGERS EN OBSTAKELS · TEMPERATUURBEREIK 0–45°C (32–113°F)

A.3 BATTERIJ

• NIET OPLADEN ALS DE BATTERIJ NAT, BESCHADIGD, GEZWOLLEN, LEKKEND OF OVERVERHIT IS · NIET OPLADEN OP UW BOOT · NOOIT ONBEHEERD LATEN TIJDENS HET OPLADEN · UIT DE BUURT VAN VUUR/OPEN VLAMMEN HOUDEN · ALLEEN DE MEEGELIVERDE LADER GEBRUIKEN · BUITEN OPLADEN OP EEN DROGE PLAATS

B. UITPAKKEN

B.1 INHOUD VAN DE VERPAKKING

1.115L board · 2. 85L board · 3. Montagemateriaal & bouten · 4. Pomp · 5. Lader · 6. Batterij · 7. Hardcase · 8. Mast · 9. Stabilizer/achtervleugel · 10. Oplaadkabel afstandsbediening · 11. Afstandsbediening · 12. Aandrijfeenheid · 13. Voorvleugel

B.2 BATTERIJ

1. Bluetooth-knop · 2. Batterijstatusdisplay · 3. Draaivergrendeling · 4. Aan/uit-knop · 5. Geïntegreerde poort

B.3 AFSTANDSBEDIENING

1. Display: A. Batterijniveau · B. Snelheid · C. Vermogensniveau board · D. Bluetooth · E. Versnelling · Aan/uit-knop · 3. Magnetische oplaadpoort · 4. '+' versnelling · 5. '-' versnelling · 6. Trigger/gashendel

C. MONTAGE

!LET OP! PLAATS/VERWIJDER DE BATTERIJ NIET IN WATER · CONTROLEER ALLE BOUTEN VOOR GEBRUIK · GEKOPPELDE APPARATEN VERBINDEN AUTOMATISCH OPNIEUW · BIJ VERBINDINGSPROBLEEM: HERSTART CONTROLLER & BATTERIJ · MONTEER OP EEN ZACHT, SCHOON OPPERVLAK

C.1 BOARD MONTAGE

Plaats hardcase en opblaasbaar deel op een zachte ondergrond · Trek het opblaasbare deel van neus naar staart over de hardcase · Pomp op tot 14–20 PSI

C.2 BATTERIJ PLAATSEN

1. Open compartiment · 2. Plaats batterij volledig · 3. Verwijder inbusseutel · 4. Vergrendel batterij · 5. Sluit compartiment

C.3 MAST MONTAGE

A. Monteer de aandrijfeenheid in de mast op een zachte ondergrond · B. Plaats de mast in de boardopening · C. Bevestig met bouten · D. Monteer voor- en achtervleugel

C.4 VERBINDING AFSTANDSBEDIENING

Houd Power -5 sec ingedrukt om in te schakelen · Houd Power + '+' 2 sec ingedrukt · Houd de batterijknop 3 sec ingedrukt met de magneet van de afstandsbediening · Wacht tot het Bluetooth-icoon verdwijnt

D. GEBRUIK

!LET OP! NIET GEBRUIKEN ALS ONDERDELEN NIET GOED VASTZITTEN · START DE MOTOR NOOIT BUITEN HET WATER OF IN DE BUURT VAN MENSEN · NIET GEBRUIKEN BIJ BESCHADIGING · STOP BIJ CONTACT VAN FOIL/PROPELLER MET EEN OBJECT · LAAT DE MOTOR NIET BUITEN WATER DRAAIEN · GEEN ALCOHOL/DRUGS · SPRING NOOIT OP EEN DRAAIEND BOARD

D.1 BASIS BEDIENING

Trigger: indrukken om vermogen te verhogen · Selecteren via trigger · '-' omhoog/links · '+' omlaag/rechts

D.2 CONTROLE VOOR GEBRUIK

Bouten vast · Batterij opgeladen · Batterij vergrendeld · Vleugels/mast stevig bevestigd · Propeller vrij · Controller verbonden · Polsband bevestigd

D.3 GEBRUIKINSTRUCTIES

Begin op het laagste vermogen op kalm water $\geq 1,2$ m (47") · Start liggend of knielend voordat u gaat staan · Verhoog snelheid geleidelijk · Leun licht achterover om de staart te liften · Wanneer u controle voelt, langzaam opstaan · Plaats uw voorste voet richting de staart · Oefen lichte druk uit met uw achterste voet · Laat de trigger los als u valt

D.4 NA GEBRUIK

Haal het board uit het water · Zet de controller uit · Zet de batterij uit · Verwijder de batterij: ontgrendel met de afstandsbediening · Druk op de knop om het compartiment te openen · Verwijder de batterij

E. ONDERHOUD

!LET OP! GEBRUIK GEEN HOGEDRUKREINIGER OF CHEMISCHE REINIGINGSMIDDELEN · BIJ OPSLAG >1 MAAND: BATTERIJ OP -50% LADEN

E.1 REINIGEN & DROGEN

Uitschakelen: zet afstandsbediening uit en koppel batterij los · Spoel af met zoet water: motor, mast, vleugels, board, batterij, afstandsbediening · Droog alle onderdelen met een doek en laat aan de lucht drogen

E.2 OPLADEN

Opladen in droge omgeving · Zorg dat poorten droog zijn · Gemiddeld -3 uur · Lader nooit afdekken · Nooit onbeheerd laten

E.3 OPSLAG

Koele, droge plaats · Vermijd zonlicht · Langdurig: batterij rond 50% geladen

GARANTIE & AANSPRAKELIJKHEID

De gebruiker is verantwoordelijk voor het naleven van alle toepasselijke lokale wet- en regelgeving. Jobe Sport International aanvaardt geen aansprakelijkheid voor schade, letsel of verlies veroorzaakt door onjuist gebruik, aanpassingen of het niet volgen van deze handleiding.

WICHTIG! LESEN SIE DIESES HANDBUCH SORGFÄLTIG, BEVOR SIE DAS PRODUKT VERWENDEN. VERWENDUNG AUF EIGENE GEFAHR. DER HERSTELLER HAFTET NICHT FÜR SCHÄDEN, VERLETZUNGEN ODER VERLUSTE.

A. WARNHINWEISE

!VORSICHT! NUR ZERTIFIZIERTE KOMPONENTEN VERWENDEN · LOKALE GESETZE EINHALTEN · NICHT FÜR PERSONEN UNTER 18 JAHREN EMPFOHLEN · LITHIUM-IONEN-BATTERIE · NICHT UNTERTAUCHEN

A.1 PERSÖNLICHE SICHERHEIT

• VON KINDERN FERNHALTEN · GENEHMIGTE SCHUTZAUSRÜSTUNG TRAGEN · PROPELLER UND BEWEGLICHE TEILE KÖNNEN SCHWERE VERLETZUNGEN VERURSACHEN. ABSTAND HALTEN.

A.2 FAHREN & UMGEBUNG

• KEIN SEIL UM DEN KÖRPER WICKELN, NUR DEN GRIFF VERWENDEN · MINDESTWASSERTIEFE 1,2 M (47") · VOM BOARD UND FOIL WEGFALLEN · SCHWIMMER, FLACHES WASSER, STEGE UND HINDERNISSE MEIDEN · TEMPERATURBEREICH 0–45°C (32–113°F)

A.3 BATTERIE

• NICHT LADEN, WENN NASS, BESCHÄDIGT, AUFGEQUOLLEN, UNDICHT ODER ÜBERHITZT · NICHT AUF DEM BOOT LADEN · WÄHREND DES LADENS NIEMALS UNBEAUFICHTIGT LASSEN · VON FEUER/OFFENEN FLAMMEN FERNHALTEN · NUR DAS MITGELIEFERTER LADEGERÄT VERWENDEN · IM FREIEN AN EINEM TROCKENEN ORT LADEN

B. AUSPACKEN

B.1 LIEFERUMFANG

1.115L Board · 2. 85L Board · 3. Montagematerial & Schrauben · 4. Pumpe · 5. Ladegerät · 6. Batterie · 7. Hartschale · 8. Mast · 9. Stabilisator/Heckflügel · 10. Fernbedienungs-Ladekabel · 11. Fernbedienung · 12. Antriebseinheit · 13. Frontflügel

B.2 BATTERIE

1. Bluetooth-Taste · 2. Batteriestatusanzeige · 3. Drehverschluss · 4. Ein-/Aus-Taste · 5.

Integrierter Anschluss

B.3 FERNBEDIENUNG

1. Display: A. Batteriestand · B. Geschwindigkeit · C. Leistungsstufe des Boards · D. Bluetooth · E. Geschwindigkeitsstufe · 2. Ein-/Aus-Taste · 3. Magnetischer Ladeanschluss · 4. '+' Geschwindigkeitsstufe · 5. '-' Geschwindigkeitsstufe · 6. Abzug/Gassteuerung

C. MONTAGE

!VORSICHT! BATTERIE NICHT IM WASSER EIN- ODER AUSBAUEN · VOR GEBRAUCH ALLE SCHRAUBEN ÜBERPRÜFEN · GEKOPPELTE GERÄTE VERBINDEN SICH AUTOMATISCH WIEDER · BEI VERBINDUNGSPROBLEMEN CONTROLLER & BATTERIE NEU STARTEN · AUF EINER WEICHEN, SAUBEREN OBERFLÄCHE MONTIEREN

C.1 BOARD-MONTAGE

Hartschale & aufblasbares Teil auf eine weiche Oberfläche legen · Aufblasbares Teil von der Spitze bis zum Heck über die Hartschale ziehen · Auf 14–20 PSI aufpumpen

C.2 BATTERIEINSTALLATION

1. Fach öffnen · 2. Batterie vollständig einsetzen · 3. Inbusschlüssel entfernen · 4. Batterie verriegeln · 5. Fach schließen

C.3 MASTMONTAGE

A. Antriebseinheit auf weicher Oberfläche in den Mast einsetzen · B. Mast in die Boardaufnahme einsetzen · C. Mit Schrauben befestigen · D. Front- und Heckflügel montieren

C.4 VERBINDUNG DER FERNBEDIENUNG

Ein-/Aus-Taste ca. 5 Sekunden gedrückt halten zum Einschalten · Ein-/Aus + '+' 2 Sekunden halten · Batterietaste 3 Sekunden mit Fernbedienungsmagnet gedrückt halten · Warten bis das Bluetooth-Symbol verschwindet

D. BETRIEB

!VORSICHT! NICHT BETREIBEN, WENN TEILE NICHT SICHER BEFESTIGT SIND · MOTOR NIEMALS AUSSERHALB DES WASSERS ODER IN DER NÄHE VON PERSONEN STARTEN · NICHT VERWENDEN, WENN BESCHÄDIGT · STOPPEN, WENN FOIL/PROPELLER EIN OBJEKT TRIFFT · MOTOR NICHT

AUSSERHALB DES WASSERS BETREIBEN · KEIN ALKOHOL/DROGEN · NIEMALS AUF EIN LAUFENDES BOARD SPRINGEN

D.1 GRUNDLAGEN DER FERNBEDIENUNG

Abzug: Ziehen erhöht die Leistung · Auswahl über den Abzug · '-' nach oben/links · '+' nach unten/rechts

D.2 KONTROLLE VOR DER NUTZUNG

Schrauben fest · Batterie geladen · Batterie verriegelt · Flügel/Mast sicher · Propeller frei · Fernbedienung verbunden · Handschlaufe befestigt

D.3 FAHRANLEITUNG

Mit niedrigster Leistung auf ruhigem Wasser $\geq 1,2$ m (47") beginnen · Zuerst liegend oder kniend starten, bevor man aufsteht · Geschwindigkeit schrittweise erhöhen · Leicht nach hinten lehnen, um das Heck anzuheben · Sobald Kontrolle vorhanden ist, langsam aufstehen · Vorderen Fuß Richtung Heck ausrichten · Leichten Druck mit dem hinteren Fuß ausüben · Abzug loslassen, wenn man fällt

D.4 NACH DER NUTZUNG

Board aus dem Wasser nehmen · Fernbedienung ausschalten · Batterie ausschalten · Batterie entfernen: mit Fernbedienungsschlüssel entriegeln · Taste drücken, um das Fach zu öffnen · Batterie entnehmen

E. WARTUNG

!VORSICHT! KEIN HOCHDRUCKWASSER ODER CHEMISCHE REINIGER VERWENDEN · BEI LAGERUNG ÜBER 1 MONAT CA. 50% LADUNG EINHALTEN

E.1 REINIGUNG & TROCKNUNG

Ausschalten: Fernbedienung ausschalten & Batterie trennen · Mit Süßwasser abspülen: Motor, Mast, Flügel, Board, Batterie, Fernbedienung · Alle Komponenten mit Tuch trocknen und an der Luft trocknen lassen

E.2 LADEN

In trockener Umgebung laden · Sicherstellen, dass Anschlüsse trocken sind · Typisch ca. 3 Stunden · Ladegerät niemals abdecken · Niemals unbeaufsichtigt laden

E.3 LAGERUNG

Kühler, trockener Ort · Sonnenlicht vermeiden · Langfristig: ca. 50% Batterieladung

GARANTIE & HAFTUNG

Der Benutzer ist dafür verantwortlich, alle geltenden lokalen Gesetze und Vorschriften einzuhalten. Jobe Sport International übernimmt keine Haftung für Schäden, Verletzungen oder Verluste, die durch unsachgemäße Verwendung, Modifikation oder Nichtbeachtung dieses Handbuchs entstehen.

IMPORTANT ! LISEZ ATTENTIVEMENT CE MANUEL AVANT UTILISATION. UTILISATION À VOS RISQUES. LE FABRICANT N'EST PAS RESPONSABLE DES DOMMAGES, BLESSURES OU PERTES.

A. AVERTISSEMENTS

ATTENTION UTILISEZ UNIQUEMENT DES COMPOSANTS CERTIFIÉS · RESPECTEZ LES LOIS LOCALES · NON RECOMMANDÉ AUX MOINS DE 18 ANS · BATTERIE LITHIUM-ION · NE PAS IMMERGER

A.1 SÉCURITÉ PERSONNELLE

TENIR HORS DE PORTÉE DES ENFANTS · PORTER UN ÉQUIPEMENT DE PROTECTION APPROUVÉ · L'HÉLICE ET LES PIÈCES MOBILES PEUVENT CAUSER DES BLESSURES GRAVES. RESTER À DISTANCE.

A.2 UTILISATION ET ENVIRONNEMENT

NE PAS ENROULER LA CORDE AUTOUR DU CORPS, UTILISER UNIQUEMENT LA POIGNÉE · PROFONDEUR MINIMALE 1,2 M (47") · TOMBER À L'ÉCART DE LA PLANCHE ET DU FOIL · ÉVITER LES NAGEURS, EAUX PEU PROFONDES, QUAIS, OBSTACLES · LIMITES DE TEMPÉRATURE 0–45°C (32–113°F)

A.3 BATTERIE

NE PAS CHARGER SI MOUILLÉE, ENDOMMAGÉE, GONFLÉE, FUYANTE OU SURCHAUFFÉE · NE PAS CHARGER SUR VOTRE BATEAU · NE JAMAIS LAISSER SANS SURVEILLANCE PENDANT LA CHARGE · TENIR ÉLOIGNÉ DU FEU OU DES FLAMMES · UTILISER UNIQUEMENT LE CHARGEUR FOURNI · CHARGER À L'EXTÉRIEUR DANS UN ENDROIT SEC

B. DÉBALLAGE

B.1 CONTENU DE L'EMBALLAGE

1 planche 115L · 2 planche 85L · 3 matériel de montage et boulons · 4 pompe · 5 chargeur · 6 batterie · 7 mallette rigide · 8 mât · 9 stabilisateur/aile arrière · 10 câble de charge de la télécommande · 11 télécommande · 12 unité de propulsion · 13 aile avant

B.2 BATTERIE

1 bouton Bluetooth · 2 indicateur d'état de la batterie · 3 verrou rotatif · 4 bouton d'alimentation · 5 port intégré

B.3 TÉLÉCOMMANDE

1 écran A niveau de batterie · B vitesse · C niveau de puissance de la planche · D Bluetooth · E rapport de vitesse · 2 bouton d'alimentation · 3 port de charge magnétique · 4 '+' rapport de vitesse · 5 '-' rapport de vitesse · 6 gâchette/commande d'accélération

C. ASSEMBLAGE

ATTENTION NE PAS INSTALLER/RETIRER LA BATTERIE DANS L'EAU · VÉRIFIER TOUS LES BOULONS AVANT UTILISATION · LES APPAREILS APPARIÉS SE RECONNECTENT AUTOMATIQUÉMENT · EN CAS D'ÉCHEC DE CONNEXION, REDÉMARRER LA TÉLÉCOMMANDE ET LA BATTERIE · ASSEMBLER SUR UNE SURFACE DOUCE ET PROPRE

C.1 ASSEMBLAGE DE LA PLANCHE

Placer la mallette rigide et le gonflable sur une surface douce · Tirer le gonflable sur la mallette du nez à la queue · Gonfler à 14–20 PSI

C.2 INSTALLATION DE LA BATTERIE

1 ouvrir le compartiment · 2 insérer complètement la batterie · 3 retirer la clé Allen · 4 verrouiller la batterie · 5 fermer le compartiment

C.3 ASSEMBLAGE DU MÂT

A assembler l'unité de propulsion dans le mât sur une surface douce · B insérer le mât dans l'emplacement de la planche · C fixer avec des boulons · D attacher les ailes avant et arrière

C.4 CONNEXION DE LA TÉLÉCOMMANDE

Maintenir Power environ 5 s pour allumer · Maintenir Power + '+' 2 s · Appui long sur le bouton batterie 3 s avec l'aimant de la télécommande · Attendre que l'icône Bluetooth disparaisse

D. UTILISATION

ATTENTION NE PAS UTILISER SI LES ÉLÉMENTS NE SONT PAS FIXÉS · NE JAMAIS DÉMARRER LE MOTEUR HORS DE L'EAU OU PRÈS DE PERSONNES · NE PAS UTILISER SI ENDOMMAGÉ · ARRÊTER SI LE FOIL/HÉLICE HEURTE UN OBJET · NE PAS FAIRE FONCTIONNER LE MOTEUR HORS DE L'EAU · PAS D'ALCOOL NI DE DROGUES · NE JAMAIS SAUTER SUR UNE PLANCHE EN MARCHÉ

D.1 BASES DE LA TÉLÉCOMMANDE

Gâchette tirer pour augmenter la puissance · Sélection via la gâchette · '-' haut/gauche · '+' bas/droite

D.2 VÉRIFICATIONS AVANT UTILISATION

Boulons serrés · Batterie chargée · Batterie verrouillée · Ailes/mât sécurisés · Hélice dégagée · Télécommande connectée · Sangle de la télécommande attachée

D.3 INSTRUCTIONS DE NAVIGATION

Commencer à la puissance la plus basse sur eau calme $\geq 1,2$ m (47") · Commencer allongé ou à genoux avant de se lever · Augmenter la vitesse progressivement · Se pencher légèrement en arrière pour lever la queue · Une fois en contrôle, se lever lentement · Positionner le pied avant vers l'arrière · Appliquer une légère pression avec le pied arrière · Relâcher la gâchette en cas de chute

D.4 APRÈS UTILISATION

Retirer la planche de l'eau · Éteindre la télécommande · Éteindre la batterie · Retirer la batterie déverrouiller avec la clé de la télécommande · Appuyer sur le bouton pour ouvrir le compartiment · Retirer la batterie

E. ENTRETIEN

ATTENTION NE PAS UTILISER D'EAU À HAUTE PRESSION NI DE PRODUITS CHIMIQUES · POUR UN STOCKAGE >1 MOIS, MAINTENIR ENVIRON 50 % DE CHARGE

E.1 NETTOYAGE ET SÉCHAGE

Éteindre couper la télécommande et déconnecter la batterie · Rincer à l'eau douce moteur, mât, ailes, planche, batterie, télécommande · Sécher tous les composants avec un chiffon et laisser sécher à l'air

E.2 CHARGEMENT

Charger dans un environnement sec · S'assurer que les ports sont secs · Environ 3 h · Ne jamais couvrir le chargeur · Ne jamais laisser sans surveillance

E.3 STOCKAGE

Endroit frais et sec · Éviter le soleil · Long terme environ 50 % de charge de la batterie

GARANTIE ET RESPONSABILITÉ

L'utilisateur est responsable du respect de toutes les lois et réglementations locales applicables. Jobe Sport International n'assume aucune responsabilité pour les dommages, blessures ou pertes causés par une mauvaise utilisation, modification ou non-respect de ce manuel.

¡IMPORTANTE! LEA ESTE MANUAL DETENIDAMENTE ANTES DE USAR. USO BAJO SU PROPIO RIESGO. EL FABRICANTE NO ES RESPONSABLE POR DAÑOS, LESIONES O PÉRDIDAS.

A. ADVERTENCIAS

¡PRECAUCIÓN! USE SOLO COMPONENTES CERTIFICADOS · SIGA LAS LEYES LOCALES · NO RECOMENDADO PARA MENORES DE 18 AÑOS · BATERÍA DE IONES DE LITIO · NO SUMERGIR

A.1 SEGURIDAD PERSONAL

• MANTENER FUERA DEL ALCANCE DE LOS NIÑOS · USAR EQUIPO DE PROTECCIÓN APROBADO · LA HÉLICE Y LAS PARTES MÓVILES PUEDEN CAUSAR LESIONES GRAVES. MANTENERSE ALEJADO.

A.2 USO Y ENTORNO

• NO INVOLVER LA CUERDA ALREDEDOR DEL CUERPO, USAR SOLO EL ASA · PROFUNDIDAD MÍNIMA DEL AGUA 1.2 M (47") · CAER ALEJÁNDOSE DE LA TABLA Y DEL FOIL · EVITAR NADADORES, AGUAS POCO PROFUNDAS, MUELLES, OBSTÁCULOS · LÍMITES DE TEMPERATURA 0–45°C (32–113°F)

A.3 BATERÍA

• NO CARGAR SI ESTÁ MOJADA, DAÑADA, HINCHADA, CON FUGAS O SOBRECALENTADA · NO CARGAR EN SU EMBARCACIÓN · NUNCA DEJARLA SIN SUPERVISIÓN MIENTRAS SE CARGA · MANTENER ALEJADA DEL FUEGO/LLAMAS ABIERTAS · USAR SOLO EL CARGADOR SUMINISTRADO · CARGAR EN EXTERIORES EN UN LUGAR SECO

B. DESEMBALAJE

B.1 CONTENIDO DEL PAQUETE

1. tabla de 115L · 2. tabla de 85L · 3. herrajes y tornillos de montaje · 4. bomba · 5. cargador · 6. batería · 7. maletín rígido · 8. mástil · 9. estabilizador/ala trasera · 10. cable de carga del control remoto · 11. control remoto · 12. unidad de propulsión · 13. ala frontal

B.2 BATERÍA

1. botón Bluetooth · 2. indicador de estado de la batería · 3. cierre giratorio · 4. botón de encendido · 5. puerto integrado

B.3 CONTROL REMOTO

1. pantalla: A. nivel de batería · B. velocidad · C. nivel de potencia de la tabla · D. Bluetooth · E. marcha de velocidad · 2. botón de encendido · 3. puerto de carga magnético · 4. '+' marcha de velocidad · 5. '-' marcha de velocidad · 6. gatillo/control de aceleración

C. MONTAJE

¡PRECAUCIÓN! NO INSTALAR/RETIRAR LA BATERÍA EN EL AGUA · VERIFICAR TODOS LOS TORNILLOS ANTES DE USAR · LOS DISPOSITIVOS EMPAREJADOS SE RECONECTAN AUTOMÁTICAMENTE · SI FALLA LA CONEXIÓN, REINICIAR EL CONTROL Y LA BATERÍA · MONTAR SOBRE UNA SUPERFICIE SUAVE Y LIMPIA

C.1 MONTAJE DE LA TABLA

Colocar el maletín rígido y el inflable sobre una superficie suave · Deslizar el inflable sobre el maletín desde la proa hasta la popa · Inflar a 14–20 PSI

C.2 INSTALACIÓN DE LA BATERÍA

1. abrir el compartimento · 2. insertar completamente la batería · 3. retirar la llave Allen · 4. bloquear la batería · 5. cerrar el compartimento

C.3 MONTAJE DEL MÁSTIL

A. ensamblar la unidad de propulsión en el mástil sobre una superficie suave · B. insertar el mástil en la ranura de la tabla · C. asegurar con tornillos · D. fijar las alas delantera y trasera

C.4 CONEXIÓN DEL CONTROL REMOTO

Mantener pulsado el botón de encendido 5 s para encender · Mantener encendido '+' durante 2 s · Pulsar prolongadamente el botón de la batería 3 s con el imán del control · Esperar a que desaparezca el icono de Bluetooth

D. FUNCIONAMIENTO

¡PRECAUCIÓN! NO OPERAR SI LOS ELEMENTOS NO ESTÁN SEGUROS · NUNCA ARRANCAR EL MOTOR FUERA DEL AGUA O CERCA DE PERSONAS · NO USAR SI ESTÁ DAÑADO · DETENER SI EL FOIL/HÉLICE GOLPEA UN OBJETO · NO HACER FUNCIONAR EL MOTOR FUERA DEL AGUA · SIN ALCOHOL/DROGAS · NUNCA SALTAR SOBRE LA TABLA EN FUNCIONAMIENTO

D.1 CONTROLES BÁSICOS

Gatillo: tirar para aumentar la potencia · Seleccionar con el gatillo · '-' arriba/izquierda · '+' abajo/derecha

D.2 VERIFICACIÓN ANTES DE USAR

Tornillos apretados · batería cargada · batería bloqueada · alas/mástil seguros · hélice despejada · control conectado · correa del control colocada

D.3 INSTRUCCIONES DE USO

Comenzar con la potencia más baja en agua tranquila ≥ 1.2 m (47") · empezar tumbado o de rodillas antes de ponerse de pie · aumentar la velocidad gradualmente · inclinarse ligeramente hacia atrás para elevar la cola · cuando se sienta en control, ponerse de pie lentamente · colocar el pie delantero apuntando hacia la cola · aplicar ligera presión con el pie trasero · soltar el gatillo si se cae

D.4 DESPUÉS DEL USO

Sacar la tabla del agua · apagar el control · apagar la batería · retirar la batería: desbloquear con la llave del control · presionar el botón para abrir el compartimento · retirar la batería

E. MANTENIMIENTO

¡PRECAUCIÓN! NO USAR AGUA A ALTA PRESIÓN NI LIMPIADORES QUÍMICOS · PARA ALMACENAMIENTO >1 MES, MANTENER -50% DE CARGA

E.1 LIMPIEZA Y SECADO

Apagar: apagar el control y desconectar la batería · enjuagar con agua dulce: motor, mástil, alas, tabla, batería, control · secar todos los componentes con un paño y dejar secar al aire

E.2 CARGA

Cargar en un entorno seco · asegurar que los puertos estén secos · tiempo típico ~3 h · nunca cubrir el cargador · nunca dejar sin supervisión

E.3 ALMACENAMIENTO

Lugar fresco y seco · evitar la luz solar · a largo plazo: -50% de carga de la batería

GARANTÍA Y RESPONSABILIDAD

El usuario es responsable de cumplir con todas las leyes y regulaciones locales aplicables. Jobe Sport International no asume ninguna responsabilidad por daños, lesiones o pérdidas causadas por uso indebido, modificaciones o por no seguir este manual.

IMPORTANTE! LEGGERE ATTENTAMENTE QUESTO MANUALE PRIMA DELL'USO. UTILIZZARE A PROPRIO RISCHIO. IL PRODUTTORE NON È RESPONSABILE PER DANNI, LESIONI O PERDITE.

A. AVVERTENZE

!ATTENZIONE! UTILIZZARE SOLO COMPONENTI CERTIFICATI · RISPETTARE LE LEGGI LOCALI · NON RACCOMANDATO AI MINORI DI 18 ANNI · BATTERIA AGLI IONI DI LITIO · NON IMMERGERE

A.1 SICUREZZA PERSONALE

TENERE LONTANO DAI BAMBINI · INDOSSARE DISPOSITIVI DI PROTEZIONE APPROVATI · L'ELICA E LE PARTI IN MOVIMENTO POSSONO CAUSARE GRAVI LESIONI. TENERSI A DISTANZA.

A.2 UTILIZZO E AMBIENTE

NON AVVOLGERE LA CORDA ATTORNO AL CORPO, USARE SOLO LA MANIGLIA · PROFONDITÀ MINIMA DELL'ACQUA 1,2 M (47") · CADERE LONTANO DALLA TAVOLA E DALLA FOIL · EVITARE NUOTATORI, ACQUE BASSE, MOLI, OSTACOLI · LIMITI DI TEMPERATURA 0–45°C (32–113°F)

A.3 BATTERIA

NON CARICARE SE BAGNATA, DANNEGGIATA, GONFIA, CON PERDITE O SURRISCALDATA · NON CARICARE SULLA BARCA · NON LASCIARE MAI INCUSTODITA DURANTE LA CARICA · TENERE LONTANO DA FUOCO/FIAMME LIBERE · UTILIZZARE SOLO IL CARICATORE FORNITO · CARICARE ALL'APERTO IN UN LUOGO ASCIUTTO

B. DISIMBALLAGGIO

B.1 CONTENUTO DELLA CONFEZIONE

1. Tavola 115L · 2. Tavola 85L · 3. Hardware di montaggio e bulloni · 4. Pompa · 5. Caricatore · 6. Batteria · 7. Valigetta rigida · 8. Albero · 9. Stabilizzatore/ala posteriore · 10. Cavo di ricarica telecomando · 11. Telecomando · 12. Unità di propulsione · 13. Ala anteriore

B.2 BATTERIA

1. Pulsante Bluetooth · 2. Display stato batteria · 3. Blocco rotante · 4. Pulsante di accensione · 5. Porta integrata

B.3 TELECOMANDO

1. Display: A. Livello batteria · B. Velocità · C. Livello di potenza tavola · D. Bluetooth · E. Marcia velocità · 2. Pulsante di accensione · 3. Porta di ricarica magnetica · 4. '+' marcia velocità · 5. '-' marcia velocità · 6. Grilletto/controllo acceleratore

C. ASSEMBLAGGIO

!ATTENZIONE! NON INSTALLARE/RIMUOVERE LA BATTERIA IN ACQUA · VERIFICARE TUTTI I BULLONI PRIMA DELL'USO · I DISPOSITIVI ASSOCIATI SI RICOLLEGANO AUTOMATICAMENTE · SE LA CONNESSIONE FALLISCE, RIAVVIARE TELECOMANDO E BATTERIA · ASSEMBLARE SU SUPERFICIE MORBIDA E PULITA

C.1 ASSEMBLAGGIO TAVOLA

Posizionare la valigetta rigida e il gonfiabile su una superficie morbida · Tirare il gonfiabile sopra la valigetta dalla prua alla poppa · Gonfiare a 14–20 PSI

C.2 INSTALLAZIONE BATTERIA

1. Aprire il vano · 2. Inserire completamente la batteria · 3. Rimuovere la chiave a brugola · 4. Bloccare la batteria · 5. Chiudere il vano

C.3 ASSEMBLAGGIO ALBERO

A. Assemblare l'unità di propulsione nell'albero su superficie morbida · B. Inserire l'albero nella scanalatura della tavola · C. Fissare con bulloni · D. Montare le ali anteriore e posteriore

C.4 CONNESSIONE TELECOMANDO

Tenere premuto Power -5s per accendere · Tenere premuto Power + '+' per 2s · Tenere premuto il pulsante della batteria per 3s con il magnete del telecomando · Attendere che l'icona Bluetooth scompaia

D. FUNZIONAMENTO

!ATTENZIONE! NON UTILIZZARE SE GLI ELEMENTI NON SONO SICURI · NON AVVIARE MAI IL MOTORE FUORI DALL'ACQUA O VICINO A PERSONE · NON USARE SE DANNEGGIATO · FERMARE SE LA FOIL/ELICA URTA UN OGGETTO · NON FAR GIRARE IL MOTORE FUORI DALL'ACQUA · NO ALCOL/DROGHE · NON SALTARE MAI SU UNA TAVOLA IN FUNZIONE

D.1 BASI DEL TELECOMANDO

Grilletto: tirare per aumentare la potenza · Selezione tramite grilletto · '-' Su/Sinistra · '+' Giù/Destra

D.2 CONTROLLI PRIMA DELL'USO

Bulloni stretti · Batteria carica · Batteria bloccata · Ali/albero fissati · Elica libera · Telecomando connesso · Cinturino telecomando fissato

D.3 ISTRUZIONI DI GUIDA

Iniziare alla potenza più bassa su acqua calma $\geq 1,2$ m (47") · Iniziare sdraiati o in ginocchio prima di alzarsi · Aumentare la velocità gradualmente · Inclinarsi leggermente indietro per sollevare la coda · Quando si ha controllo, alzarsi lentamente · Posizionare il piede anteriore rivolto verso la coda · Applicare una leggera pressione con il piede posteriore · Rilasciare il grilletto in caso di caduta

D.4 DOPO L'USO

Rimuovere la tavola dall'acqua · Spegnerne il telecomando · Spegnerne la batteria · Rimuovere la batteria: sbloccare con la chiave del telecomando · Premere il pulsante per aprire il vano · Rimuovere la batteria

E. MANUTENZIONE

!ATTENZIONE! NON UTILIZZARE ACQUA AD ALTA PRESSIONE O DETERGENTI CHIMICI · PER STOCCAGGIO >1 MESE, MANTENERE -50% DI CARICA

E.1 PULIZIA E ASCIUGATURA

Spegnerne: spegnere il telecomando e scollegare la batteria · Risciacquare con acqua dolce: motore, albero, ali, tavola, batteria, telecomando · Asciugare tutti i componenti con un panno e lasciare asciugare all'aria

E.2 RICARICA

Caricare in ambiente asciutto · Assicurarsi che le porte siano asciutte · Tempo tipico -3h · Non coprire mai il caricatore · Non lasciare mai incustodito

E.3 CONSERVAZIONE

Luogo fresco e asciutto · Evitare la luce solare · A lungo termine: -50% di carica batteria

GARANZIA E RESPONSABILITÀ

L'utente è responsabile del rispetto di tutte le leggi e normative locali applicabili. Jobe Sport International non si assume alcuna responsabilità per danni, lesioni o perdite causati da uso improprio, modifiche o mancato rispetto di questo manuale.

WAŻNE! PRZECZYTAJ UWAŻNIE TĘ INSTRUKCJĘ PRZED UŻYCIEM. UŻYWASZ NA WŁASNE RYZYKO. PRODUCENT NIE PONOSI ODPOWIEDZIALNOŚCI ZA SZKODY, OBRAŻENIA ANI STRATY.

A. OSTRZEŻENIA

!CAUTION! UŻYWAJ WYŁĄCZNIE CERTYFIKOWANYCH KOMPONENTÓW - PRZESTRZEGAJ LOKALNYCH PRZEPISÓW - NIE ZALECANE DLA OSÓB PONIŻEJ 18 LAT - BATERIA LITOWO-JONOWA - NIE ZANURZAJ

A.1 BEZPIECZEŃSTWO OSOBISTE

- TRZYMAJ Z DALA OD DZIECI - NOŚ ZATWIERDZONY SPRZĘT OCHRONNY - ŚMIGŁO I RUCHOME ELEMENTY MOGĄ SPOWODOWAĆ POWAŻNE OBRAŻENIA. ZACHOWAJ BEZPIECZNĄ ODLEGŁOŚĆ.

A.2 JAZDA I ŚRODOWISKO

- MIN. GŁĘBOKOŚĆ WODY 1.2 M (47") - ODCHODŹ OD DESKI I HYDROFOILA - UNIKAJ PŁYWKÓW, PŁYTKIEJ WODY, POMOSTÓW I PRZESZKÓD - ZAKRES TEMPERATUR 0-45°C (32-113°F)

A.3 BATERIA

- NIE ŁADUJ, JEŚLI JEST MOKRA, USZKODZONA, SPUCHNIĘTA, PRZECIEKA LUB PRZEGRZANA - NIE ŁADUJ NA ŁODZI - NIGDY NIE POZOSTAWIAJ BEZ NADZORU PODCZAS ŁADOWANIA - TRZYMAJ Z DALA OD OGNIA - UŻYWAJ WYŁĄCZNIE DOŁĄCZONEJ ŁADOWARKI - NIE ŁADUJ, GDY BATERIA JEST MOKRA

B. ROZPAKOWANIE

B.1 ZAWARTOŚĆ ZESTAWU

1. Nadmuchiwana deska 115L - 2. Nadmuchiwana deska 85L - 3. Elementy montażowe i śruby - 4. Pompka - 5. Ładowarka - 6. Bateria - 7. Twardy futerał - 8. Maszt - 9. Statecznik / pletwa tylna - 10. Kabel do ładowania pilota - 11. Pilot - 12. Jednostka napędowa - 13. Przednie skrzydło - 14. Przedłużenie - 15. Tubka smaru

B.2 BATERIA

1. Przycisk Bluetooth - 2. Wskaźnik stanu baterii - 3. Obrotowa blokada - 4. Przycisk zasilania - 5. Zintegrowany port

B.3 PILOT ZDALNEGO STEROWANIA

1. Wyświetlacz: A. Poziom baterii - B. Prędkość - C. Poziom mocy deski - D. Bluetooth - E. Bieg prędkości - 2. Przycisk zasilania - 3. Magnetyczny port ładowania - 4. Przycisk '+' bieg prędkości - 5. Przycisk '-' bieg prędkości - 6. Spust / kontrola gazu

C. MONTAŻ

!CAUTION! NIE INSTALUJ ANI NIE WYJMIJ BATERII W WODZIE - PRZED UŻYCIEM SPRAWDŹ WSZYSTKIE ŚRUBY - SPAROWANE URZĄDZENIA ŁĄCZĄ SIĘ AUTOMATYCZNIE - JEŚLI POŁĄCZENIE NIE DZIAŁA, ZRESETUJ PILOTA I BATERIĘ - MONTAŻ NA MIĘKKIEJ, CZYSTEJ POWIERZCHNI

C.1 MONTAŻ DESKI

Umieść futerał i deskę dmuchaną na miękkiej powierzchni - Naciągnij deskę dmuchaną na futerał od dziobu do rufy - Napompuj do 14-20 PSI - Zdejmij gumowe zaślepki

C.2 INSTALACJA BATERII

1. Otwórz komorę - 2. Włóż baterię do końca - 3. Wyjmij klucz imbusowy - 4. Zablokuj baterię - 5. Zamknij komorę

C.3 MONTAŻ MASZTU

A. Zamontuj jednostkę napędową w maszcie na miękkiej powierzchni - B. Włóż maszt do gniazda w desce - C. Zabezpiecz śrubami - D. Zamocuj przednie i tylne skrzydło - Wskazówka: Nałóż smar na złącza elektryczne

C.4 POŁĄCZENIE PILOTA

Przytrzymaj Power -5s, aby włączyć - Przytrzymaj Power + '-2' 2s - Długie naciśnięcie przycisku baterii 3s z magnesem pilota - Poczekać aż ikona Bluetooth zniknie

D. OBSŁUGA

!CAUTION! NIE UŻYWAJ, JEŚLI ELEMENTY NIE SĄ BEZPIECZNIE ZAMOCOWANE - NIGDY NIE URUCHAMIAJ SILNIKA POZA WODĄ ANI W POBLIŻU LUDZI - NIE UŻYWAJ, JEŚLI SPRZĘT JEST USZKODZONY - ZATRZYMAJ SIĘ, JEŚLI HYDROFOIL/ŚMIGŁO UDERZY W PRZESZKODĘ - NIE URUCHAMIAJ SILNIKA POZA WODĄ - BRAK ALKOHOLU/NARKOTYKÓW - NIGDY NIE SKACZ NA

DZIAŁAJĄCA DESKĘ

D.1 PODSTAWY PILOTA

Spust: pociągnij, aby zwiększyć moc - Wybór przez spust - '-' Góra/Lewo - '+' Dół/Prawo

D.2 KONTROLA PRZED UŻYCIEM

Dokręcone śruby - Naładowana bateria - Zablokowana bateria - Skrzydła/maszty zabezpieczone - Śmigło wolne - Pilot połączony - Pasek pilota założony

D.3 INSTRUKCJA JAZDY

Zaczynaj na najniższej mocy w spokojnej wodzie ≥ 1.2 m (47") - Zaczynaj w pozycji leżącej lub na kolanach przed wstaniem - Stopniowo zwiększaj prędkość - Lekko odchyl się do tyłu, aby unieść dziób - Gdy poczujesz kontrolę, powoli wstań - Ustaw przednią stopę w kierunku dziobu - Lekko obciąż tylną stopę - Puść spust w razie upadku

D.4 PO UŻYCIU

Wyjmij deskę z wody - Wyłącz pilot - Wyłącz baterię - Wyjmij baterię: odblokuj klucz z pilota - Naciśnij przycisk, aby otworzyć komorę - Wyjmij baterię - Zabezpiecz styki baterii przed przechowywaniem.

E. KONSERWACJA

!CAUTION! NIE UŻYWAJ MYJKI WYSOKOCIŚNIENIOWEJ ANI ŚRODKÓW CHEMICZNYCH - PRZY PRZECHOWYWANIU >1 MIESIĄC UTRZYMUJ -50% NAŁADOWANIA

E.1 CZYSZCZENIE I SUSZENIE

Wyłącz zasilanie: wyłącz pilot i odłącz baterię - Splucz słodką wodą: silnik, maszt, skrzydła, deskę, baterię, pilota - Osusz wszystkie elementy ściereczką i pozostaw do wyschnięcia

E.2 ŁADOWANIE

Ładuj w suchym środowisku - Upewnij się, że porty są suche - Czas ok. -3h - Nigdy nie zakrywaj ładowarki - Nigdy nie zostawiaj bez nadzoru

E.3 PRZECHOWYWANIE

Chłodne, suche miejsce - Unikaj słońca - Długoterminowo: -50% naładowania baterii

GWARANCJA I ODPOWIEDZIALNOŚĆ

Użytkownik ponosi odpowiedzialność za przestrzeganie wszystkich lokalnych przepisów i regulacji. Jobe Sport International nie ponosi odpowiedzialności za szkody, obrażenia lub straty wynikające z niewłaściwego użytkowania, modyfikacji lub nieprzestrzegania niniejszej instrukcji.

DŮLEŽITÉ! PEČLIVĚ SI PŘEČTĚTE TENTO NÁVOD PŘED POUŽITÍM. POUŽÍVÁNÍ NA VLASTNÍ NEBEZPEČÍ. VÝROBCE NEODPOVÍDÁ ZA ŠKODY, ZRANĚNÍ NEBO ZTRÁTY.

A. VAROVÁNÍ

!CAUTION! POUŽÍVEJTE POUZE CERTIFIKOVANÉ KOMPONENTY · DODRŽUJTE MÍSTNÍ ZÁKONY · NEDOPORUČUJE SE OSOBÁM MLADŠÍM 18 LET · LITHIUM-IONTOVÁ BATERIE · NEPONOŘUJTE DO VODY

A.1 OSOBNÍ BEZPEČNOST

• UCHOVÁVEJTE MIMO DOSAH DĚTÍ · POUŽÍVEJTE SCHVÁLENÉ OCHRANNÉ VYBAVENÍ · PROPELOR A POHYBLIVÉ ČÁSTI MOHOU ZPŮSOBIT VÁŽNÉ ZRANĚNÍ. UDRŽUJTE DOSTATEČNÝ ODSTUP.

A.2 JÍZDA & PROSTŘEDÍ

· MINIMÁLNÍ HLOUBKA VODY 1.2 M (47") · PÁD MIMO DESKU A FOIL · VYHNĚTE SE PLAVCŮM, MĚLKÉ VODĚ, MOLŮM, PŘEKÁŽKÁM · TEPLTNÍ LIMITY 0–45°C (32–113°F)

A.3 BATERIE

• NEPOUŽÍVEJTE K NABÍJENÍ, POKUD JE BATERIE MOKRÁ, POŠKOZENÁ, NABOBTNALÁ, VYTÉKAJÍCÍ NEBO PŘEHŘÁTÁ · NENABÍJEJTE NA LODI · NIKDY NENECHÁVEJTE BEZ DOZORU PŘI NABÍJENÍ · UCHOVÁVEJTE MIMO OHEŇ/OTEVŘENÝ PLAMEN · POUŽÍVEJTE POUZE DODANOU NABÍJEČKU · NENABÍJEJTE, POKUD JE BATERIE MOKRÁ

B. ROZBALENÍ

B.1 OBSAH BALENÍ

1. Nafukovací 115L deska · 2. Nafukovací 85L deska · 3. Montážní hardware a šrouby · 4. Pumpa · 5. Nabíječka · 6. Baterie · 7. Tvrdé pouzdro · 8. Stěžeň · 9. Stabilizátor/ocasní křídlo · 10. Nabíjecí kabel dálkového ovladače · 11. Dálkový ovladač · 12. Pohonná jednotka · 13. Přední křídlo · 14. Prodloužení · 15. Tubička maziva

B.2 BATERIE

1. Tlačítko Bluetooth · 2. Indikátor stavu baterie · 3. Otočný zámek · 4. Tlačítko napájení · 5. Integrovaný port

B.3 DÁLKOVÝ OVLADAČ

1. Displej: A. Úroveň baterie · B. Rychlost · C. Úroveň výkonu desky · D. Bluetooth · E. Rychlostní stupeň · 2. Tlačítko napájení · 3. Magnetický nabíjecí port · 4. '+' rychlostní stupeň · 5. '-' rychlostní stupeň · 6. Spoušť / ovládání plynu

C. MONTÁŽ

!CAUTION! NEINSTALUJTE/NEVYJÍMEJTE BATERII VE VODĚ · PŘED POUŽITÍM ZKONTROLUJTE VŠECHNY ŠROUBY · SPÁROVANÁ ZAŘÍZENÍ SE AUTOMATICKY ZNOVU PŘIPOJÍ · POKUD SE SPOJENÍ NEPODARÍ, RESEJTE OVLADAČ A BATERII · MONTUJTE NA MĚKKÉM A ČISTÉM POVRCHU

C.1 MONTÁŽ DESKY

Umístěte tvrdé pouzdro a nafukovací část na měkký povrch · Přetáhněte nafukovací část přes tvrdé pouzdro od špičky k zádi · Nafoukněte na 14–20 PSI · Odstraňte gumové krytky

C.2 INSTALACE BATERIE

1. Otevřete přihrádku · 2. Vložte baterii úplně · 3. Vyjměte imbusový klíč · 4. Uzamkněte baterii · 5. Zavřete přihrádku

C.3 MONTÁŽ STĚŽNĚ

A. Sestavte pohonnou jednotku do stěžeň na měkkém povrchu · B. Vložte stěžeň do slotu desky · C. Zajistěte šrouby · D. Připojte přední a zadní křídla · Tip: Naneste mazivo na elektrické kontakty

C.4 PÁROVÁNÍ DÁLKOVÉHO OVLADAČE

Podržte Power -5 s pro zapnutí · Podržte Power + '-' 2 s · Dlouze přiložte magnet dálkového ovladače k baterii 3 s · Počkejte, až zmizí ikona Bluetooth

D. PROVOZ

!CAUTION! NEPROVOZUJTE, POKUD NEJSOU PRVKY ZAJIŠTĚNY · NIKDY NESPOUŠTĚJTE MOTOR MIMO VODU NEBO V BLÍZKOSTI LIDÍ · NEPOUŽÍVEJTE, POKUD JE ZAŘÍZENÍ POŠKOZENÉ · ZASTAVTE, POKUD FOIL/PROPELOR NARAŽÍ DO PŘEKÁŽKY · NESPUŠTEJTE MOTOR MIMO VODU · BEZ ALKOHOLU/DROG · NIKDY NESKÁKEJTE NA BĚŽÍCÍ DESKU

D.1 ZÁKLADY OVLADAČE

Spoušť: Stiskem zvyšujete výkon · Vyběr pomocí spouště · '-' Nahoru/Vlevo · '+' Dolů/Vpravo

D.2 KONTROLA PŘED POUŽITÍM

Šrouby dotažené · Baterie nabitá · Baterie uzamčená · Křídla/stěžeň zajištěny · Vrtule volná · Ovladač připojen · Pásek ovladače připevněn

D.3 INSTRUKCE PRO JÍZDU

Začněte na nejnižším výkonu na klidné vodě ≥ 1.2 m (47") · Začněte vleže na bříše nebo v kleku před postavením · Postupně zvyšujte rychlost · Mírně se zakloňte pro zvednutí příděl · Jakmile máte kontrolu, pomalu se postavte · Přední noha směřuje k přídi · Zadní nohou mírně tlačte · Při pádu uvolněte spoušť

D.4 PO POUŽITÍ

Odstraňte desku z vody · Vypněte ovladač · Vypněte baterii · Vyjměte baterii: odemkněte klíčem z ovladače · Stiskněte tlačítko pro otevření přihrádky · Vyjměte baterii · Zakryjte kontakty baterie před uložením

E. ÚDRŽBA

!CAUTION! NEPOUŽÍVEJTE VYSOKOTLAKOU VODU ANI CHEMICKÉ ČISTIČÍ PROSTŘEDKY · PRO SKLADOVÁNÍ DELŠÍ NEŽ 1 MĚSÍC UDRŽUJTE -50% NABITÍ

E.1 ČIŠTĚNÍ & SUŠENÍ

Vypněte: vypněte ovladač a odpojte baterii · Opláchněte sladkou vodou: motor, stěžeň, křídla, desku, baterii, ovladač · Osušte všechny komponenty hadříkem a nechte uschnout na vzduchu

E.2 NABÍJENÍ

Nabíjejte v suchém prostředí · Zajistěte suché porty · Typicky -3h · Nikdy nezakrývejte nabíječku · Nikdy nenechávejte bez dozoru

E.3 SKLADOVÁNÍ

Chladné, suché místo · Vyhněte se slunci · Dlouhodobě: -50% nabití baterie

ZÁRUKA & ODPOVĚDNOST

Uživatel je odpovědný za dodržování všech platných místních zákonů a předpisů. Jobe Sport International nenes odpovědnost za škody, zranění nebo ztráty způsobené nesprávným použitím, úpravou nebo nedodržením tohoto návodu.

DŮLEŽITÉ! PREČÍTAJTE SI TENTO NÁVOD STAROSTLIVO PRED POUŽITÍM. POUŽÍVATE NA VLASTNÉ RIZIKO. VÝROBCA NENESIE ZODPOVEDNOSŤ ZA ŠKODY, ZRANENIA ALEBO STRATY.

A. VAROVANIA

!CAUTION! POUŽÍVAJTE IBA CERTIFIKOVANÉ KOMPONENTY · DODRŽIAVAJTE MIESTNE ZÁKONY · NEODPORUČA SA PRE OSOBY MLADŠIE AKO 18 ROKOV · LÍTIUM-IONTOVÁ BATÉRIA · NEPONÁRAJTE A.1 OSOBNÁ BEZPEČNOSŤ

UCHOVÁVAJTE MIMO DOSAHU DEŤÍ · POUŽÍVAJTE SCHVÁLENÉ OCHRANNÉ POMÔCKY · PROPELERY A POHYBLIVÉ ČASTI MÔŽU SPÔSOBIŤ VÁŽNE ZRANENIE. UDRŽUJTE BEZPEČNÚ VZDIALENOSŤ.

A.2 JAZDA A PROSTREDIE

· MIN. HĽBKA VODY 1.2 M (47") · ODCHÁDZAJTE OD DOSKY A FOILU · VYHÝBAJTE SA KÚPAJÚCIM SA, MÁLO HĽBOKEJ VODE, MÓLAM A PREKÁŽKAM · TEPLOTNÉ LIMITY 0–45°C (32–113°F)

A.3 BATÉRIA

· NEPONÁRAJTE DO VODY AK JE MOKRÁ, POŠKODENÁ, NAPUCHNUTÁ, UNIKÁ ALEBO PREHRIATA · NENABÍJAJTE NA ČLNE · NIKDY NENECHÁVAJTE BEZ DOZORU POČAS NABÍJANIA · UDRŽIAVAJTE MIMO OHŇA/OTVORENÉHO OHŇA · POUŽÍVAJTE IBA DODANÚ NABÍJAČKU · NEPOUŽÍVAJTE NABÍJANIE AK JE BATÉRIA MOKRÁ

B. ROZBALENIE

B.1 OBSAH BALENIA

1. Nafukovacia doska 115L · 2. Nafukovacia doska 85L · 3. Montážny materiál a skrutky · 4. Pumpa · 5. Nabíjačka · 6. Batéria · 7. Pevný kufor · 8. Stožiar · 9. Stabilizátor/zadné krídlo · 10. Nabíjací kábel diaľkového ovládača · 11. Diaľkový ovládač · 12. Pohonná jednotka · 13. Predné krídlo · 14. Predĺženie · 15. Tuba maziva

B.2 BATÉRIA

1. Tlačidlo Bluetooth · 2. Displej stavu batérie · 3. Otočný zámok · 4. Tlačidlo napájania · 5. Integrovaný port

B.3 DIALKOVÝ OVLÁDAČ

1. Displej: A. Úroveň batérie · B. Rýchlosť · C. Úroveň výkonu dosky · D. Bluetooth · E. Rýchlostný stupeň · 2. Tlačidlo napájania · 3. Magnetický nabíjací port · 4. '+' rýchlostný stupeň · 5. '-' rýchlostný stupeň · 6. Spúšť/kontrola plynu

C. MONTÁŽ

!CAUTION! NEINŠTALUJTE/NEVYBERAJTE BATÉRIU VO VODE · SKONTROLUJTE VŠETKY SKRUTKY PRED POUŽITÍM · SPÁROVANÉ ZARIADENIA SA AUTOMATICKY ZNOVU PRIPOJA · AK PRIPOJENIE ZLYHÁ, REŠTARTUJTE OVLÁDAČ A BATÉRIU · MONTUJTE NA MÁKKOM A ČISTOM POUVRCHU

C.1 MONTÁŽ DOSKY

Položte pevný kufor a nafukovaciu časť na mäkký povrch · Natiahnite nafukovaciu časť cez kufor od špičky po chvost · Nafúkajte na 14–20 PSI · Odstráňte gumové krytky

C.2 INŠTALÁCIA BATÉRIE

1. Otvorte priehradku · 2. Vložte batériu úplne · 3. Vyberte imbusový kľúč · 4. Zaisťte batériu · 5. Zatvorte priehradku

C.3 MONTÁŽ STOŽIARA

A. Zostavte pohonnú jednotku do stožiara na mäkkom povrchu · B. Vložte stožiar do slotu dosky · C. Zaisťte skrutkami · D. Pripevnite predné a zadné krídlo · Tip: Naneste mazivo na elektrické kontakty

C.4 PRIPOJENIE DIALKOVÉHO OVLÁDAČA

Podržte napájanie -5s na zapnutie · Podržte napájanie + '-' 2s · Dlhú stlačte tlačidlo batérie 3s s magnetom diaľkového ovládača · Počkajte, kým zmizne ikona Bluetooth

D. PREVÁDZKA

!CAUTION! NEPOUŽÍVAJTE, AK NIE SÚ DIELY BEZPEČNE UPEVNEŇENÉ · NIKDY NEŠTARTUJTE MOTOR MIMO VODY ALEBO V BLÍZKOSTI ĽUDÍ · NEPOUŽÍVAJTE AK JE POŠKODENÉ · ZASTAVTE AK FOIL/PROPELÉR NARAZÍ DO OBJEKTU · NEPOUŽÍVAJTE MOTOR MIMO VODY · ŽIADNY ALKOHOL/DROGY · NIKDY NESKÁČTE NA BEŽIACI DOSKU

D.1 ZÁKLADY OVLÁDAČA

Spúšť: potiahnite pre zvýšenie výkonu · výber pomocou spúšte · '-' hore/vľavo · '+' dole/vpravo

D.2 KONTROLA PRED POUŽITÍM

skrutky dotiahnuté · batéria nabitá · batéria zaistená · krídla/stožiar upevnené · vrtuľa voľná ·

ovládač pripojený · popruh ovládača pripevnený

D.3 POKYNY NA JAZDU

Začnite na najnižšom výkone na pokojnej vode $\geq 1,2$ m · Začnite v ľahu alebo v kľaku pred postavením · Zvyšujte rýchlosť postupne · Mierne sa zakloňte na zdvihnutie prednej časti · Keď máte kontrolu, pomaly sa postavte · Prednú nohu nasmerujte k špičke · Jemne tlačte zadnou nohou · Pustiť spúšť pri páde

D.4 PO POUŽITÍ

Vyberte dosku z vody · Vypnite ovládač · Vypnite batériu · Vyberte batériu: odomknite diaľkovým kľúčom · Stlačte tlačidlo na otvorenie priehradky · Vyberte batériu · Zakryte kontakty batérie

E. ÚDRŽBA

!CAUTION! NEPOUŽÍVAJTE VYSOKOTLAKOVÚ VODU ANI CHEMICKÉ ČISTIACE PROSTRIEDKY · PRI SKLADOVANÍ >1 MESIAC UDRŽIAVAJTE -50% NABITIE

E.1 ČISTENIE A SUŠENIE

Vypnite: ovládač a odpojte batériu · Opláchnite sladkou vodou motor, stožiar, krídla, dosku, batériu a ovládač · Vysušte všetky komponenty handričkou a na vzduchu

E.2 NABÍJANIE

Nabíjajte v suchom prostredí · Skontrolujte suchosť portov · Typicky -3h · Nikdy nezakrývajte nabíjačku · Nikdy nenechávajte bez dozoru

E.3 SKLADOVANIE

Chladné a suché miesto · Vyhňte sa snečnému žiareniu · Dlhodobé: -50% nabitie

ZÁRUKA A ZODPOVEDNOSŤ

Používateľ je zodpovedný za dodržiavanie všetkých platných miestnych zákonov a predpisov. Jobe Sport International nenesie žiadnu zodpovednosť za škody, zranenia alebo straty spôsobené nesprávnym použitím, úpravou alebo nedodržením tohto návodu.

VAŽNO! PROČITAJTE OVAJ PRIRUČNIK PAŽLJIVO PRIJE UPORABE. KORISTITE NA VLASTITU ODGOVORNOST. PROIZVOĐAČ NIJE ODGOVORAN ZA ŠTETU, OZLJEDE ILI GUBITAK.

A. UPOZORENJA

!OPREZ! KORISTITE SAMO CERTIFICIRANE KOMPONENTE - PRIDRŽAVAJTE SE LOKALNIH ZAKONA - NIJE PREPORUČENO ZA MLADE OD 18 GODINA - LITIJ-IONSKA BATERIJA - NE URANJATI

A.1 OSOBNA SIGURNOST

• DRŽITE IZVAN DOHVATA DJECE - NOSITE ODOBRENU ZAŠTITNU OPREMU - PROPELERA I POKRETNI DIJELOVI MOGU PROUZROČITI OZBIJNE OZLJEDE. DRŽITE RAZMAK.

A.2 VOŽNJA I OKOLIŠ

• MIN. DUBINA VODE 1.2 M (47") - PADNITE DALJE OD DASKE I FOILA - IZBJEGLAVAJTE PLIVAČE, PLITKU VODU, MOL, PREPREKE - TEMPERATURNI OGRANIČENJA 0–45°C (32–113°F)

A.3 BATERIJA

• NE PUNITE AKO JE MOKRA, OŠTEĆENA, NAPUHANA, PROPUSTA ILI PREGRIJANA - NE PUNITE NA BRODU - NIKADA NE OSTAVLJAJTE BEZ NADZORA TIJEKOM PUNJENJA - DRŽITE DALJE OD VATRE/OTVORENOG PLAMENA - KORISTITE ISKLJUČIVO ISPORUČENI PUNJAČ - NE PUNITE KADA JE BATERIJA MOKRA

B. RASPAKIRAVANJE

B.1 SADRŽAJ PAKETA

1. napuhujuća daska 115L - 2. napuhujuća daska 85L - 3. montažni materijal i vijci - 4. pumpa - 5. punjač - 6. baterija - 7. tvrdi kofer - 8. jarbol - 9. stabilizator / repno krilo - 10. kabel za punjenje daljinskog - 11. daljinski upravljač - 12. pogonska jedinica - 13. prednje krilo - 14. produžetak - 15. cijev masti

B.2 BATERIJA

1. gumb bluetooth - 2. prikaz statusa baterije - 3. rotacijska brava - 4. gumb za napajanje - 5. integrirani priključak

B.3 DALJINSKI UPRAVLJAČ

1. razina baterije - B. brzina - C. razina snage daske - D. bluetooth - E. stupanj brzine - 2. gumb za napajanje - 3. magnetski priključak za punjenje - 4. '+' stupanj brzine - 5. '-' stupanj brzine - 6. okidač / upravljanje gasom

C. MONTAŽA

!OPREZ! NE INSTALIRAJTE/UKLANJAJTE BATERIJU U VODI - PROVJERITE SVE VIJKE PRIJE UPORABE - UPARENI UREDAJI SE AUTOMATSKI PONOVRNO POVEZUJU - AKO VEZA NE USPIJE, PONOVRNO POKRENITE UPRAVLJAČ I BATERIJU - SASTAVLJAJTE NA MEKOJ, ČISTOJ POVRŠINI

C.1 MONTAŽA DASKE

Postavite tvrdi kofer i napuhujuću dasku na meku površinu - Povucite napuhujući dio preko tvrdog kufera od nosa do repa - Napušite na 14–20 PSI - Uklonite gumene zaštitne kapice

C.2 UGRADNJA BATERIJE

1. otvorite pretinac - 2. umetnite bateriju do kraja - 3. uklonite imbus ključ - 4. zaključajte bateriju - 5. zatvorite pretinac

C.3 MONTAŽA JARBOLA

A. sastavite pogonsku jedinicu u jarbol na mekoj površini - B. umetnite jarbol u utor daske - C. osigurajte vijcima - D. pričvrstite prednje i repno krilo - Savjet: nanesite mast na električne kontakte

C.4 POVEZIVANJE DALJINSKOG UPRAVLJAČA

Držite Power -5 s za uključivanje - Držite Power + '4' 2 s - Dugo pritisnite gumb baterije 3 s s magnetskim daljinskim - Pričekajte da Bluetooth ikona nestane

D. UPOTREBA

!OPREZ! NE KORISTITE AKO DIJELOVI NISU UČVRŠĆENI - NIKADA NE POKREĆITE MOTOR IZVAN VODE ILI BLIZU LJUDI - NE KORISTITE AKO JE OŠTEĆENO - ZAUSTAVITE AKO FOIL/PROPELER UDARI U PREPREKU - NE POKREĆITE MOTOR IZVAN VODE - BEZ ALKOHOLA/ DROGA - NIKADA NE SKAČITE NA UKLJUČENU DASKU

D.1 OSNOVE UPRAVLJAČA

Okidač: povucite za povećanje snage - Odaberite pomoću okidača - '4' gore/lijevo - '4' dolje/desno

D.2 PROVJERA PRIJE UPORABE

Vijci zategnuti - Baterija napunjena - Baterija zaključana - Krila/jarbol učvršćeni - Propeler slobodan - Upravljač povezan - Remen upravljača pričvršćen

D.3 UPUTE ZA VOŽNJU

Krenite na najnižoj snazi na mirnoj vodi ≥ 1.2 m (47") - Počnite ležeci ili na koljenima prije ustajanja - Povećavajte brzinu postupno - Lagano se nagnite unatrag kako biste podigli nos - Kada ste stabilni, polako ustanite - Prednje stopalo usmjereno prema nosu - Lagani pritisak stražnjim stopalom - Otpustite okidač ako padnete

D.4 NAKON UPORABE

Izvadite dasku iz vode - Isključite upravljač - Isključite bateriju - Uklonite bateriju: otključajte pomoću daljinskog ključa - Pritisnite gumb za otvaranje pretinca - Uklonite bateriju - Pokrijte kontakte baterije prije spremanja

E. ODRŽAVANJE

!OPREZ! NE KORISTITE VISOKOTLAČNU VODU ILI KEMIJSKA SREDSTVA ZA ČIŠĆENJE - ZA SKLADIŠTENJE >1 MJESEC ODRŽAVAJTE -50% PUNJENJA

E.1 ČIŠĆENJE I SUŠENJE

Isključite upravljač i odspojite bateriju - Isperite slatkom vodom: motor, jarbol, krila, dasku, bateriju, upravljač - Osušite sve komponente krpom i na zraku

E.2 PUNJENJE

Punite u suhom okruženju - Osigurajte da su priključci suhi - Trajanje ~3 h - Ne prekrivajte punjač - Ne ostavljajte bez nadzora

E.3 SKLADIŠTENJE

Hladno i suho mjesto - Izbjegavajte sunčevu svjetlost - Dugoročno: ~50% napunjenosti

JAMSTVO I ODGOVORNOST

Korisnik je odgovoran za poštivanje svih važećih lokalnih zakona i propisa. Jobe Sport International ne preuzima odgovornost za štetu, ozljede ili gubitak uzrokovane nepravilnom upotrebom, izmjenama ili nepoštivanjem ovog priručnika.

TÄRKEÄÄ! LUE TÄMÄ KÄYTTÖOPAS HUOLELLISESTI ENNEN KÄYTTÖÄ. KÄYTÄ OMALLA VASTUULLA. VALMISTAJA EI OLE VASTUUSSA VAHINGOISTA, LOUKKAANTUMISISTA TAI MENETYKSISTÄ.

A. VAROITUKSET

!CAUTION! KÄYTÄ VAIN SERTIFIOITUJA KOMPONENTTEJA - NOUDATA PAIKALLISIA LAKEJA - EI SUOSITELLA ALLE 18-VUOTIAILLE - LITIUM-IONI Akku - ÄLÄ UPOTA VETEEN

A.1 HENKILÖTURVALLISUUS

PIDÄ POISSA LASTEN ULOTTUVILTA - KÄYTÄ HYVÄKSYTTYJÄ SUOJARUSTEITA - POTKURI JA LIIKKUVAT OSAT VOIVAT AIHEUTTAA VAKAVIA VAMMOJA. PIDÄ ETÄISYYS.

A.2 AJO & YMPÄRISTÖ

MINIMIVESISYYS 1,2 M (47") - PIDÄ ETÄISYYS LAUTASTA JA FOILISTA - VÄLTÄ UIMAREITA, MATALAA VETTÄ, LAITUREITA JA ESTEITÄ - LÄMPÖTILA-RAJAT 0-45°C (32-113°F)

A.3 AKKU

ÄLÄ LATAA, JOS AKKU ON MÄRÄ, VAURIOITUNUT, TURVONNUT, VUOTAVA TAI YLIKUUMENTUNUT - ÄLÄ LATAA VENEESSÄ - ÄLÄ JÄTÄ VALVOMATTA LATAUKSEN AIKANA - PIDÄ POISSA TULESTA/AVOTULESTA - KÄYTÄ VAIN TOIMITETTUA LATURIA - ÄLÄ LATAA AKKUA SEN OLLESSA MÄRÄ

B. PAKKAUKSEN SISÄLTÖ

B.1 PAKKAUKSEN SISÄLTÖ

1. Täytettävä 115L lauta - 2. Täytettävä 85L lauta - 3. Kiinnitystarvikkeet & pultit - 4. Pumppu - 5. Laturi - 6. Akku - 7. Kova laukku - 8. Masto - 9. Stabilisaattori/peräsiipi - 10. Kaukosäätimen latauskaapeli - 11. Kaukosäädin - 12. Voimansiirtokäsi - 13. Etusiipi - 14. Jatko-osa - 15. Rasvatuubi

B.2 AKKU

1. Bluetooth-painike - 2. Akun tilan näyttö - 3. Kiertolukko - 4. Virtapainike - 5. Integroitu portti

B.3 KAUKOSÄÄDIN

1. Näyttö: A. Akun taso - B. Nopeus - C. Laudan tehotaso - D. Bluetooth - E. Nopeusvaihte - 2. Virtapainike - 3. Magneettinen latausportti - 4. '+' nopeusvaihte - 5. '-' nopeusvaihte - 6. Liipaisin/kaasu

C. ASENNUKSET

!CAUTION! ÄLÄ ASENNA/IRROTA AKKUA VEDESSÄ - TARKISTA KAIKKI PULTIT ENNEN KÄYTTÖÄ - PARILITETYT LAITTEET YHDISTYVÄT AUTOMAATTISESTI - JOS YHTEYS EPÄONNISTUU, KÄYNNISTÄ KAUKOSÄÄDIN & AKKU UUELLEEN - KOKOA PEHMEÄLLÄ, PUHTAALLA PINNALLA

C.1 LAUDAN ASENNUKSET

Aseta kova laukku & täytettävä alusta pehmeälle pinnalle - Vedä täytettävä osa kovan rungon päälle keulasta perään - Täytä 14-20 PSI - Poista kumisuojatulpat

C.2 AKKUN ASENNUKSET

1. Avaa lokero - 2. Aseta akku kokonaan paikalleen - 3. Poista kuusiokoloavain - 4. Lukitse akku - 5. Sulje lokero

C.3 MASTON ASENNUKSET

A. Asenna voimansiirtokäsi mastoon pehmeällä pinnalla - B. Työnnä masto laudan uraan - C. Kiinnitä pulteilla - D. Kiinnitä etu- ja takasiivet - Vinkki: Levitä rasvaa sähköliittimiin

C.4 KAUKOSÄÄTIMEN YHDISTÄMINEN

Pidä virtapainiketta -5s käynnistääksesi - Pidä virtapainike + '+' 2s - Paina akun painiketta 3s kaukosäätimen magneetilla - Odota kunnes Bluetooth-kuvake katoaa

D. KÄYTTÖ

!CAUTION! ÄLÄ KÄYTÄ, JOS OSAT EIVÄT OLE KUNNOLLA KIINNITETTYJÄ - ÄLÄ KÄYNNISTÄ MOOTTORIA VEDETTÄ TAI LÄHELLÄ IHMISIÄ - ÄLÄ KÄYTÄ, JOS LAITE ON VAURIOITUNUT - PYSÄYTÄ, JOS FOILI/POTKURI OSUU ESTESEEN - ÄLÄ KÄYNNISTÄ MOOTTORIA VEDETTÖN - EI ALKOHOLIA/HUUMEITA - ÄLÄ KOSKAAN HYPPÄÄ KÄYNNISSÄ OLEVAN LAUDAN PÄÄLLE

D.1 OHJAIMEN PERUSTEET

Liipaisin: vedä lisätäksesi tehoa - Valitse liipaisimella - '-' ylös/vasen - '+' alas/oikea

D.2 TARKISTUKSET ENNEN KÄYTTÖÄ

Pultit kiristetty - Akku ladattu - Akku lukittu - Siivet/masto kiinnitetty - Potkuri vapaa - Ohjain yhdistetty - Ohjaimen hihna kiinnitetty

D.3 AJO-OHJEET

Aloita alimmalla teholla rauhallisessa vedessä $\geq 1,2$ m (47") - Aloita vatsallaan tai polvillaan ennen seisomista - Lisää nopeutta asteittain - Nojaa hieman taakse, jotta keula nousee - Kun hallitset, nouse hitaasti seisomaan - Aseta etujalka kohti keulaa - Paina kevyesti takajalalla - Vapauta liipaisin, jos kaadut

D.4 KÄYTÖN JÄLKEEN

Poista lauta vedestä - Sammuta kaukosäädin - Sammuta akku - Irrota akku: avaa lukitus kaukoavaimella - Paina painiketta avataksesi lokeron - Poista akku - Suojaa akun liittimet ennen säilytystä

E. HUOLTO

!CAUTION! ÄLÄ KÄYTÄ KORKEAPAINEVETTÄ TAI KEMIAALLISIA PUHDISTUSAINEITA - YLI 1 KK SÄILYTYS: PIDÄ -50% LATAUS

E.1 PUHDISTUS & KUIVAUS

Virta pois: sammuta kaukosäädin & irrota akku - Huuhtelee makealla vedellä: moottori, masto, siivet, lauta, akku, kaukosäädin - Kuivaa kaikki osat liinalla ja ilmakuivaa

E.2 LATAUS

Lataa kuivassa ympäristössä - Varmista, että portit ovat kuivat - Tyypillinen -3h - Älä koskaan peitä laturia - Älä jätä valvomatta

E.3 SÄILYTYS

Viileä, kuiva paikka - Vältä auringonvaloa - Pitkäaikainen: -50% akun lataus

TAKUU & VASTUU

Käyttäjä on vastuussa kaikkien sovellettavien paikallisten lakien ja määräysten noudattamisesta. Jobe Sport International ei ota vastuuta vahingoista, loukkaantumisista tai menetyksistä, jotka johtuvat virheellisestä käytöstä, muokkauksesta tai tämän käyttöoppaan noudattamatta jättämisestä.

ΣΗΜΑΝΤΙΚΟ! ΔΙΑΒΑΣΤΕ ΠΡΟΣΕΚΤΙΚΑ ΑΥΤΟ ΤΟ ΕΓΧΕΙΡΙΔΙΟ ΠΡΙΝ ΤΗ ΧΡΗΣΗ. ΧΡΗΣΗ ΜΕ ΔΙΚΗ ΣΑΣ ΕΥΘΥΝΗ. Ο ΚΑΤΑΣΚΕΥΑΣΤΗΣ ΔΕΝ ΦΕΡΕΙ ΕΥΘΥΝΗ ΓΙΑ ΖΗΜΙΕΣ, ΤΡΑΥΜΑΤΙΣΜΟΥΣ Ή ΑΠΩΛΕΙΕΣ.

A. ΠΡΟΕΙΔΟΠΟΙΗΣΕΙΣ

!ΠΡΟΣΟΧΗ! ΧΡΗΣΙΜΟΠΟΙΕΙΤΕ ΜΟΝΟ ΠΙΣΤΟΠΟΙΗΜΕΝΑ ΕΞΑΡΤΗΜΑΤΑ · ΣΥΜΜΟΡΦΩΘΕΙΤΕ ΜΕ ΤΟΥΣ ΤΟΠΙΚΟΥΣ ΝΟΜΟΥΣ · ΔΕΝ ΣΥΝΙΣΤΑΤΑΙ ΓΙΑ ΑΤΟΜΑ ΚΑΤΩ ΤΩΝ 18 ΕΤΩΝ · ΜΠΑΤΑΡΙΑ ΛΙΘΙΟΥ-ΙΟΝΤΩΝ · ΜΗΝ ΤΗΝ ΒΥΘΙΖΕΤΕ

A.1 ΠΡΟΣΩΠΙΚΗ ΑΣΦΑΛΕΙΑ

· ΚΡΑΤΗΣΤΕ ΜΑΚΡΙΑ ΑΠΟ ΠΑΙΔΙΑ · ΦΟΡΑΤΕ ΕΓΚΕΚΡΙΜΕΝΟ ΠΡΟΣΤΑΤΕΥΤΙΚΟ ΕΞΟΠΛΙΣΜΟ · Η ΠΡΟΠΕΛΑ ΚΑΙ ΤΑ ΚΙΝΟΥΜΕΝΑ ΜΕΡΗ ΜΠΟΡΟΥΝ ΝΑ ΠΡΟΚΑΛΕΣΟΥΝ ΣΟΒΑΡΟ ΤΡΑΥΜΑ. ΔΙΑΤΗΡΗΣΤΕ ΑΠΟΣΤΑΣΗ.

A.2 ΟΔΗΓΗΣΗ & ΠΕΡΙΒΑΛΛΟΝ

· ΕΛΑΧΙΣΤΟ ΒΑΘΟΣ ΝΕΡΟΥ 1.2 Μ (47") · ΠΕΣΤΕ ΜΑΚΡΙΑ ΑΠΟ ΤΗΝ ΣΑΝΙΔΑ & ΤΟ FOIL · ΑΠΟΦΥΓΕΤΕ ΚΟΛΥΜΒΗΤΕΣ, ΡΗΧΑ ΝΕΡΑ, ΠΡΟΒΛΗΤΕΣ, ΕΜΠΟΔΙΑ · ΟΡΙΑ ΘΕΡΜΟΚΡΑΣΙΑΣ 0–45°C (32–113°F)

A.3 ΜΠΑΤΑΡΙΑ

· ΜΗ ΦΟΡΤΙΖΕΤΕ ΑΝ ΕΙΝΑΙ ΒΡΕΓΜΕΝΗ, ΚΑΤΕΣΤΡΑΜΜΕΝΗ, ΠΡΙΣΜΕΝΗ, ΔΙΑΡΡΕΟΥΣΑ Ή ΥΠΕΡΘΕΡΜΗ · ΜΗ ΦΟΡΤΙΖΕΤΕ ΠΑΝΩ ΣΕ ΣΚΑΦΟΣ · ΜΗΝ ΤΗΝ ΑΦΗΝΕΤΕ ΠΟΤΕ ΧΩΡΙΣ ΕΠΙΒΛΕΨΗ ΚΑΤΑ ΤΗ ΦΟΡΤΙΣΗ · ΚΡΑΤΗΣΤΕ ΜΑΚΡΙΑ ΑΠΟ ΦΩΤΙΑ/ΑΝΟΙΧΤΕΣ ΦΛΟΓΕΣ · ΧΡΗΣΙΜΟΠΟΙΕΙΤΕ ΜΟΝΟ ΤΟ ΠΑΡΕΧΟΜΕΝΟ ΦΟΡΤΙΣΤΗ · ΜΗ ΦΟΡΤΙΖΕΤΕ ΟΤΑΝ Η ΜΠΑΤΑΡΙΑ ΕΙΝΑΙ ΒΡΕΓΜΕΝΗ

B. ΑΠΟΣΥΣΚΕΥΑΣΙΑ

B.1 ΠΕΡΙΕΧΟΜΕΝΑ ΣΥΣΚΕΥΑΣΙΑΣ

1. Φουσκωτή σανίδα 115L · 2. Φουσκωτή σανίδα 85L · 3. Υλικά στερέωσης & βίδες · 4. Αντλία · 5. Φορτιστής · 6. Μπαταρία · 7. Σκληρή θήκη · 8. Ιστός · 9. Σταθεροποιητής/ουραίο φτερό · 10. Καλώδιο φόρτισης remote · 11. Τηλεχειριστήριο · 12. Μονάδα πρόωσης · 13. Μπροστινό φτερό · 14. Επέκταση · 15. Σωληνάριο γράσου

B.2 ΜΠΑΤΑΡΙΑ

1. Κουμπί Bluetooth · 2. Ένδειξη κατάστασης μπαταρίας · 3. Περιστροφικό κλειδώμα · 4. Κουμπί λειτουργίας · 5. Ενσωματωμένη θύρα

B.3 ΤΗΛΕΧΕΙΡΙΣΤΗΡΙΟ

1. Οθόνη: A. Επίπεδο μπαταρίας · B. Ταχύτητα · C. Επίπεδο ισχύος σανίδας · D. Bluetooth · E. Σχέση ταχύτητας · 2. Κουμπί λειτουργίας · 3. Μαγνητική θύρα φόρτισης · 4. '+' σχέση ταχύτητας · 5. '-' σχέση ταχύτητας · 6. Σκανδάλη/έλεγχος γκαζιού

C. ΣΥΝΑΡΜΟΛΟΓΗΣΗ

!CAUTION! ΜΗΝ ΤΟΠΟΘΕΤΕΙΤΕ/ΑΦΑΙΡΕΙΤΕ ΤΗΝ ΜΠΑΤΑΡΙΑ ΣΤΟ ΝΕΡΟ · ΕΛΕΓΞΤΕ ΟΛΕΣ ΤΙΣ ΒΙΔΕΣ ΠΡΙΝ ΤΗ ΧΡΗΣΗ · ΤΑ ΣΥΖΕΥΓΜΕΝΑ ΣΥΣΚΕΥΕΣ ΕΠΑΝΑΣΥΝΔΕΟΝΤΑΙ ΑΥΤΟΜΑΤΑ · ΑΝ Η ΣΥΝΔΕΣΗ ΑΠΟΤΥΧΕΙ, ΕΠΑΝΕΚΚΙΝΗΣΤΕ ΤΟ ΤΗΛΕΧΕΙΡΙΣΤΗΡΙΟ & ΤΗΝ ΜΠΑΤΑΡΙΑ · ΣΥΝΑΡΜΟΛΟΓΗΣΤΕ ΣΕ ΜΑΛΑΚΗ, ΚΑΘΑΡΗ ΕΠΙΦΑΝΕΙΑ

C.1 ΣΥΝΑΡΜΟΛΟΓΗΣΗ ΣΑΝΙΔΑΣ

Τοποθετήστε τη σκληρή θήκη & τη φουσκωτή σε μαλακή επιφάνεια · Τραβήξτε τη φουσκωτή πάνω από τη θήκη από τη μύτη προς την ουρά · Φουσκώστε σε 14–20 PSI · Αφαιρέστε τα λαστιχένια καπάκια

C.2 ΤΟΠΟΘΕΤΗΣΗ ΜΠΑΤΑΡΙΑΣ

1. Ανοίξτε τη θήκη · 2. Εισάγετε πλήρως την μπαταρία · 3. Αφαιρέστε το κλειδί Allen · 4. Κλειδώστε τη μπαταρία · 5. Κλείστε τη θήκη

C.3 ΣΥΝΑΡΜΟΛΟΓΗΣΗ ΙΣΤΟΥ

A. Συναρμολογήστε τη μονάδα πρόωσης στον ιστό σε μαλακή επιφάνεια · B. Εισάγετε τον ιστό στην υποδοχή της σανίδας · C.

Στερεώστε με βίδες · D. Προσαρμόστε μπροστινά & πίσω φτερά · Συμβουλή: Εφαρμόστε γράσο στους ηλεκτρικούς ακροδέκτες C.4 ΣΥΝΔΕΣΗ ΤΗΛΕΧΕΙΡΙΣΤΗΡΙΟΥ

Κρατήστε Power ~5s για ενεργοποίηση · Κρατήστε Power + '-' 2s · Πιέστε παρατεταμένα το κουμπί της μπαταρίας 3s με το μαγνητικό remote · Περιμένετε να εξαφανιστεί το εικονίδιο Bluetooth

D. ΛΕΙΤΟΥΡΓΙΑ

!CAUTION! ΜΗΝ ΛΕΙΤΟΥΡΓΕΙΤΕ ΑΝ ΔΕΝ ΕΙΝΑΙ ΑΣΦΑΛΩΣ ΣΤΕΡΕΩΜΕΝΑ ΤΑ ΕΞΑΡΤΗΜΑΤΑ · ΜΗΝ ΕΚΚΙΝΕΙΤΕ ΠΟΤΕ ΤΟΝ ΚΙΝΗΤΗΡΑ ΕΚΤΟΣ ΝΕΡΟΥ Ή ΚΟΝΤΑ ΣΕ ΑΝΘΡΩΠΟΥΣ · ΜΗ ΧΡΗΣΙΜΟΠΟΙΕΙΤΕ ΑΝ ΕΙΝΑΙ ΚΑΤΕΣΤΡΑΜΜΕΝΟ · ΣΤΑΜΑΤΗΣΤΕ ΑΝ Η ΠΕΛΑ/ΠΡΟΠΕΛΑ ΧΤΥΠΗΣΕΙ ΑΝΤΙΚΕΙΜΕΝΟ · ΜΗ ΛΕΙΤΟΥΡΓΕΙΤΕ ΤΟΝ ΚΙΝΗΤΗΡΑ ΕΚΤΟΣ ΝΕΡΟΥ · ΟΧΙ ΑΛΚΟΟΛ/ΝΑΡΚΩΤΙΚΑ · ΜΗΝ ΠΗΔΑΤΕ ΠΟΤΕ ΠΑΝΩ ΣΕ ΕΝΕΡΓΗ ΣΑΝΙΔΑ

D.1 ΒΑΣΙΚΑ ΤΗΛΕΧΕΙΡΙΣΤΗΡΙΟΥ

Σκανδάλη: Τραβήξτε για αύξηση ισχύος · Επιλογή μέσω σκανδάλης · '-' Πάνω/Αριστερά · '+' Κάτω/Δεξιά

D.2 ΕΛΕΓΧΟΣ ΠΡΙΝ ΤΗ ΧΡΗΣΗ

Σφιγμένες βίδες · Φορτισμένη μπαταρία · Κλειδωμένη μπαταρία · Σταθερά φτερά/ιστός · Καθαρή προπέλα · Συνδεδεμένο τηλεχειριστήριο · Δεμένο λουράκι τηλεχειριστηρίου

D.3 ΟΔΗΓΙΕΣ ΟΔΗΓΗΣΗΣ

Ξεκινήστε στη χαμηλότερη ισχύ σε ήρεμα νερά ≥ 1.2 m (47") · Ξεκινήστε πρηνηδόν ή γονατιστά πριν σηκωθείτε · Αυξήστε την ταχύτητα σταδιακά · Γείρετε ελαφρά προς τα πίσω για να σηκωθεί η μύτη · Όταν αποκτήσετε έλεγχο, σηκωθείτε αργά · Τοποθετήστε το μπροστινό πόδι προς τη μύτη · Πιέστε ελαφρά με το πίσω πόδι · Αφήστε τη σκανδάλη αν πέσετε

D.4 ΜΕΤΑ ΤΗ ΧΡΗΣΗ

Αφαιρέστε τη σανίδα από το νερό · Απενεργοποιήστε το τηλεχειριστήριο · Απενεργοποιήστε την μπαταρία · Αφαίρεση μπαταρίας: ξεκλειδώστε με το remote key · Πατήστε κουμπί για άνοιγμα θήκης · Αφαιρέστε την μπαταρία · Καλύψτε τους ακροδέκτες πριν την αποθήκευση

E. ΣΥΝΤΗΡΗΣΗ

!CAUTION! ΜΗ ΧΡΗΣΙΜΟΠΟΙΕΙΤΕ ΥΨΗΛΗ ΠΙΕΣΗ ΝΕΡΟΥ Ή ΧΗΜΙΚΑ ΚΑΘΑΡΙΣΤΙΚΑ · ΓΙΑ ΑΠΟΘΗΚΕΥΣΗ >1 ΜΗΝΑ, ΔΙΑΤΗΡΗΣΤΕ ~50% ΦΟΡΤΙΣΗ

E.1 ΚΑΘΑΡΙΣΜΟΣ & ΣΤΕΓΝΩΜΑ

Απενεργοποίηση: κλείστε remote & αποσυνδέστε μπαταρία · Ξεπλύνετε με γλυκό νερό: κινητήρα, ιστό, φτερά, σανίδα, μπαταρία, remote · Στεγνώστε όλα τα εξαρτήματα με πανί & αφήστε να στεγνώσουν στον αέρα

E.2 ΦΟΡΤΙΣΗ

Φορτίστε σε ξηρό περιβάλλον · Βεβαιωθείτε ότι οι θύρες είναι στεγνές · Τυπικά ~3 ώρες · Μην καλύπτετε τον φορτιστή · Μην αφήνετε χωρίς επίβλεψη

E.3 ΑΠΟΘΗΚΕΥΣΗ

Δροσερό, ξηρό μέρος · Αποφύγετε τον ήλιο · Μακροχρόνια: ~50% φόρτιση μπαταρίας

ΕΓΓΥΗΣΗ & ΕΥΘΥΝΗ

Ο χρήστης είναι υπεύθυνος για τη συμμόρφωση με όλους τους ισχύοντες τοπικούς νόμους και κανονισμούς. Η Jobe Sport International δεν φέρει καμία ευθύνη για ζημιά, τραυματισμό ή απώλεια που προκύπτει από ακατάλληλη χρήση, τροποποίηση ή μη τήρηση του παρόντος εγχειριδίου.

ÖNEMLİ! KULLANMADAN ÖNCE BU KILAVUZU DİKKATLİCE OKUYUN. KULLANIM RİSKİ KULLANICIYA AİTTİR. ÜRETİCİ HASAR, YARALANMA VEYA KAYIPTAN SORUMLU DEĞİLDİR.

ÖNEMLİ!

BU KILAVUZU KULLANMADAN ÖNCE DİKKATLİCE OKUYUN. KENDİ RİSKİNİZDE KULLANIN. ÜRETİCİ HASAR, YARALANMA VEYA KAYIPTAN SORUMLU DEĞİLDİR.

A. UYARILAR

!CAUTION! SADECE SERTİFİKALI BİLEŞENLER KULLANIN · YEREL YASALARA UYUN · 18 YAŞ ALTINA ÖNERİLMEZ · LİTYUM-İYON BATARYA · SUYA BATIRMAYIN

A.1 KİŞİSEL GÜVENLİK

• ÇOCUKLARDAN UZAK TUTUN · ONAYLI KORUYUCU EKİPMAN GİYİN · PERVANE VE HAREKETLİ PARÇALAR CİDDİ YARALANMAYA NEDEN OLABİLİR. UZAK DURUN.

A.2 KULLANIM & ÇEVRE

· MİNİMUM SU DERİNLİĞİ 1.2 M (47") · TAHTA VE FÖİLDEN DÜŞÜN · YÜZÜCÜLERDEN, SIĞ SUYARDAN, İSKELELERDEN VE ENGELLERDEN KAÇININ · SICAKLIK SINIRI 0–45°C (32–113°F)

A.3 BATARYA

· ISLAK, HASARLI, ŞİŞMİŞ, SIZINTILI VEYA AŞIRI ISINMIŞSA ŞARJ ETMEYİN · TEKNE ÜZERİNDE ŞARJ ETMEYİN · ŞARJ EDERKEN ASLA GÖZETİMSİZ BIRAKMAYIN · AÇIK ATEŞTEN UZAK TUTUN · SADECE VERİLEN ŞARJ CİHAZINI KULLANIN · BATARYA ISLAKKEN ŞARJ ETMEYİN

B. KUTU AÇILIŞI

B.1 PAKET İÇERİĞİ

1. Şişme 115L board · 2. Şişme 85L board · 3. Montaj donanımı & civatalar · 4. Pompa · 5. Şarj cihazı · 6. Batarya · 7. Sert çanta · 8. Direk · 9. Stabilizatör/arka kanat · 10. Uzaktan şarj kablosu · 11. Kumanda · 12. Tahrik ünitesi · 13. Ön kanat · 14. Uzatma · 15. Gres tüpü

B.2 BATARYA

1. Bluetooth düğmesi · 2. Batarya durum göstergesi · 3. Döner kilit · 4. Güç düğmesi · 5. Entegre port

B.3 UZAKTAN KUMANDA

1. Ekran: A. Batarya seviyesi · B. Hız · C. Tahta güç seviyesi · D. Bluetooth · E. Hız vitesi · 2. Güç düğmesi · 3. Manyetik şarj portu · 4. '+' hız vitesi · 5. '-' hız vitesi · 6. Tetik/gaz kontrolü

C. MONTAJ

!CAUTION! BATARYAYI SUDA TAKMAYIN/ÇIKARMAYIN · KULLANMADAN ÖNCE TÜM CIVATALARI KONTROL EDİN · EŞLEŞTİRİLEN CİHAZLAR OTOMATİK YENİDEN BAĞLANIR · BAĞLANTI BAŞARISIZ OLURSA KUMANDA VE BATARYAYI YENİDEN BAŞLATIN · YUMUŞAK VE TEMİZ YÜZEYDE MONTE EDİN

C.1 TAHTA MONTAJI

Sert çanta ve şişme boardu yumuşak yüzeye yerleştirin · Şişmeyi burundan kuyruğa doğru sert çantanın üzerine çekin · 14–20 PSI seviyesine şişirin · Kauçuk kapakları çıkarın

C.2 BATARYA MONTAJI

1. Bölme için açın · 2. Bataryayı tam olarak yerleştirin · 3. Alyan anahtarını çıkarın · 4. Bataryayı kilitleyin · 5. Bölme için kapatın

C.3 DİREK MONTAJI

A. Tahrik ünitesini direğe yumuşak zeminde monte edin · B. Direği board yuvasına yerleştirin · C. Civatalarla sabitleyin · D. Ön ve arka kanatları takın · İpucu: Elektrik terminallerine gres uygulayın

C.4 KUMANDA BAĞLANTISI

Açmak için Güç tuşuna -5 sn basın · Güç + '-' 2 sn basılı tutun · Kumanda mıknatısı ile batarya düğmesine 3 sn uzun dokunun · Bluetooth simgesi kaybolana kadar bekleyin

D. KULLANIM

!CAUTION! PARÇALAR SABİT DEĞİLSE KULLANMAYIN · ASLA SU DIŞINDA VEYA İNSANLARA YAKIN MOTORU ÇALIŞTIRMAYIN · HASARLIYSA KULLANMAYIN · FÖİL/PERVANE BİR ŞEYE ÇARPARSA DURUN · MOTORU SU DIŞINDA ÇALIŞTIRMAYIN · ALKOL/UYUŞTURUCU KULLANMAYIN · ÇALIŞIRKEN ASLA TAHTAYA ATLAMAYIN

D.1 KUMANDA TEMELLERİ

Tetik: Gücü artırmak için çekin · Tetik ile seçin · '-' Yukarı/Sol · '+' Aşağı/Sağ

D.2 KULLANIM ÖNCESİ KONTROL

Civatalar sıkı · Batarya dolu · Batarya kilitli · Kanatlar/direk sabit · Pervane temiz · Kumanda bağlı · Kumanda kayışı takılı

D.3 SÜRÜŞ TALİMATLARI

Sakin suda ≥ 1.2 m (47") en düşük güçte başlayın · Ayağa kalkmadan önce yüzüstü veya diz üstü başlayın · Hızı kademeli artırın · Burnu kaldırmak için hafifçe geriye yaslanın · Kontrol sağlandıktan sonra yavaşça ayağa kalkın · Ön ayağınızı buruna doğru konumlandırın · Arka ayağınızla hafif baskı uygulayın · Düşerseniz tetiği bırakın

D.4 KULLANIM SONRASI

Tahtayı sudan çıkarın · Kumandayı kapatın · Bataryayı kapatın · Bataryayı çıkarın: uzaktan anahtar ile kilidi açın · Bölme için düğmeye basın · Bataryayı çıkarın · Saklamadan önce batarya terminallerini kapatın

E. BAKIM

!CAUTION! YÜKSEK BASINÇLI SU VEYA KİMYASAL TEMİZLEYİCİ KULLANMAYIN · >1 AY SAKLAMA İÇİN -%50 ŞARJ SEVİYESİ KORUYUN

E.1 TEMİZLİK & KURUTMA

Gücü kapatın: kumandayı kapatın ve bataryayı çıkarın · Tatlı su ile durulayın: motor, direk, kanatlar, tahta, batarya, kumanda · Tüm parçaları bezle kurutun ve havada kurutun

E.2 ŞARJ

Kuru ortamda şarj edin · Portların kuru olduğundan emin olun · Ortalama -3 saat · Şarj cihazını asla kapatmayın · Gözetimsiz bırakmayın

E.3 SAKLAMA

Serin ve kuru yer · Güneş ışığından kaçının · Uzun süreli: -%50 batarya şarj

F. GARANTİ & SORUMLULUK

Kullanıcı tüm yerel yasa ve yönetmeliklere uymaktan sorumludur. Jobe Sport International, bu kılavuzun yanlış kullanım, değişiklik veya talimatlara uyulmaması nedeniyle oluşan hasar, yaralanma veya kayıptan sorumlu değildir.

!IMPORTANT! LES DENNE MANUALEN NØYE FØR BRUK. BRUK PÅ EGET ANSVAR. PRODUSENTEREN ER IKKE ANSVARLIG FOR SKADE, PERSONSKADE ELLER TAP.

A. ADVARSLER

!ADVARSEL! BRUK KUN SERTIFISERTE KOMPONENTER · FØLG LOKALE LOVER · ANBEFALES IKKE UNDER 18 ÅR · LITIUM-ION-BATTERI · MÅ IKKE SENKES I VANN

A.1 PERSONLIG SIKKERHET

· HOLD BORTE FRA BARN · BRUK GODKJENT VERNEUTSTYR · PROPELLER OG BEVEGELIGE DELER KAN FORÅRSAKE ALVORLIG SKADE. HOLD AVSTAND.

A.2 KJØRING & MILJØ

· MIN VANNDYBDE 1,2 M (47") · FALL VEKK FRA BRETT OG FOIL · UNNGÅ SVØMMERE, GRUNT VANN, KAIER, HINDRINGER · TEMPERATURGRENSE 0–45°C (32–113°F)

A.3 BATTERI

· IKKE LAD HVIS VÅT, SKADET, HOVEN, LEKKER ELLER OVEROPPHETET · IKKE LAD PÅ BÅTEN DIN · ALDRI LA DEN LADES UTEN TILSYN · HOLD BORTE FRA ILD/ÅPEN FLAMME · BRUK KUN MEDFØLGENDE LADER · IKKE LAD NÅR BATTERIET ER VÅTT

B. UTPAKKING

B.1 PAKKEINNHOLD

1. Oppblåsbart 115L brett · 2. Oppblåsbart 85L brett · 3. Monteringsutstyr & bolter · 4. Pumpe · 5. Lader · 6. Batteri · 7. Hardcase · 8. Mast · 9. Stabilizer/halevinge · 10. Fjernkontroll ladekabel · 11. Fjernkontroll · 12. Fremdriftsenhet · 13. Frontvinge · 14. Forlengelse · 15. Fett-tube

B.2 BATTERI

1. Bluetooth-knapp · 2. Batteristatus-display · 3. Roterende lås · 4. På/av-knapp · 5. Integreert port

B.3 FJERNKONTROLL

1. Display: A. Batterinivå · B. Hastighet · C. Effekt-nivå · D. Bluetooth · E. Gir · 2. På/av-knapp · 3. Magnetisk ladeport · 4. '+' gir · 5. '-' gir · 6. Avtrekker/gasskontroll

C. MONTERING

!ADVARSEL! IKKE MONTER/DEMONTER BATTERI I VANN · SJEKK ALLE BOLTER FØR BRUK · PARKOBLEDE ENHETER KOBLES AUTOMATISK TIL IGJEN · HVIS TILKOBLING FEILER, START KONTROLLER & BATTERI PÅ NYTT · MONTER PÅ MYK, REN OVERFLATE

C.1 BRETTMONTERING

Plasser hardcase & oppblåsbart på myk overflate · Tre oppblåsbart over hardcase fra nese til hale · Pump opp til 14–20 PSI · Fjern gummideksler

C.2 BATTERIINSTALLASJON

1. Åpne rom · 2. Sett inn batteri helt · 3. Fjern unbrakonøkkel · 4. Lås batteri · 5. Lukk rom

C.3 MASTMONTERING

A. Monter fremdriftsenhet i mast på myk overflate · B. Sett mast i brettspor · C. Fest med bolter · D. Monter front- og bakvinge · Tips: Påfør fett på elektriske terminaler

C.4 FJERNKONTROLL TILKOBLING

Hold Power -5 sek for å slå på · Hold Power + '+' i 2 sek · Langt trykk batteriknapp 3 sek med fjernkontrollmagnet · Vent til Bluetooth-ikon forsvinner

D. BRUK

!ADVARSEL! BRUK IKKE HVIS DELER IKKE ER SIKRET · START ALDRI MOTOR UTENFOR VANN ELLER NÆR MENNESKER · IKKE BRUK VED SKADE · STANS HVIS FOIL/PROPELLER TREFFER OBJEKT · KJØR IKKE MOTOR UTEN VANN · INGEN ALKOHOL/DRUGS · HOPP ALDRI PÅ BRETT I BEVEGELSE

D.1 GRUNNLEGGENDE KONTROLL

Trigger: Trekk for å øke kraft · Velg via trigger · '-' Opp/Venstre · '+' Ned/Høyre

D.2 FØR BRUK

Bolter stramme · Batteri ladet · Batteri låst · Vinger/mast sikret · Propell fri · Kontroller tilkoblet · Stropp festet

D.3 KJØREINSTRUKSJONER

Start på laveste effekt i rolig vann $\geq 1,2$ m (47") · Start liggende eller knestående før du står · Øk fart gradvis · Len deg litt bakover for å løfte nesene · Stå opp sakte når du har kontroll · Plasser fremre fot mot nesene · Legg lett trykk på bakre fot · Slipp trigger hvis du faller

D.4 ETTER BRUK

Fjern brett fra vann · Slå av kontroller · Slå av batteri · Fjern batteri: Lås opp med nøkkel · Trykk knapp for å åpne rom · Ta ut batteri · Dekk batterikontakter før lagring

E. VEDLIKEHOLD

!ADVARSEL! IKKE BRUK HØYTRYKKS-VANN ELLER KJEMISKE RENGJØRINGS-MIDLER · VED LAGRING >1 MÅNED, OPPRETT HOLD -50% LADNING

E.1 RENGJØRING & TØRKING

Slå av: slå av fjernkontroll & koble fra batteri · Skyll med ferskvann: motor, mast, vinger, brett, batteri, fjernkontroll · Tørk alle deler med klut og lufttørk

E.2 LADING

Lad i tørt miljø · Sørg for tørre porter · Typisk -3t · Dekk aldri lader · Forlat aldri uten tilsyn

E.3 LAGRING

Kjølig, tørt sted · Unngå sollys · Langtidslagring: -50% batterilading

F. GARANTI & ANSVAR

Brukeren er ansvarlig for å følge alle gjeldende lokale lover og forskrifter. Jobe Sport International påtar seg intet ansvar for skade, personskade eller tap som følge av feil bruk, modifikasjon eller manglende etterlevelse av denne bruksanvisningen.

ةي نقتل قئاثولا

ةصاخلا كتيلوؤوسم يل ع م ادختسالا .م ادختسالا لبق ةيان ع ليلدلا اذه أرقا !ماه
ةراسخ وأ ةباصل وأ ررض يأن ع ةلوؤوسم ريغ ةعنصملا ةكرشل

A. تاريذحتلا

نم ل هب يوصوم ريغ ةي ل ح م ل ن ي ن ا و ق ل ا ع ب ت ا ط ق ف ة د م ت ع م ت ا ن و ك م م د خ ت س ا ! CAUTION!
ءاملا ي ف ر م غ ت ال . نوي أ - موي ثي ل ة ي ر ا ط ب . ة ن س 18 نود م ه

A.1. ةي ص خ ش ل ة م ا ل س ل ا

دق ة ك ر ح ت م ل ء ا ز ج ا ل و ة ح و ر م ل . ة د م ت ع م ل ة ي ا م ح ل ا ت ا د ع م د ت ر ا . ل ا ف ا ط ا ل ن ع ا د ي ع ب ق ا .
ة ن م ة ة ف ا س م يل ع ط ف ا ح . ة ر ي ط خ ت ا ب ا ص ل ب ب س ت .

A.2. ةي ب ي ل و ب و ك ر ل ا

ب ن ج ت . ط و ق س ل د ن ع ح ا ن ج ل و ح و ل ل ن ع د ع ت ب ا . (47°) م 1.2 ء ا م ل ا ق م ع ل ي ن ا ل ا د ح ل .
0-45°C (32-113°F) ة ر ا ر ح ل ا د و د ح . ق ئ ا و ع ل ا و ة ف ص ر ا ل و ة ل ح ض ل ا ه ا ي م ل و ن ي ح ا ب س ل ا

A.3. ةي ر ا ط ب ل ا

ال ط ر ف م ل ك ش ب ة ن خ ا س و ا ة ب ر س ت م و ا ة خ ف ت ن م و ا ة ف ل ا ت و ا ة ل ل ب م ت ن ا ك ا ذ ن ح ش ت ال .
ب ه ل ل / ر ا ن ل ن ع ا د ي ع ب ق ا . ن ح ش ل ا ء ا ن ش ا ة ب ق ا ر م ن و د ا ه ك ر ت ت ال . ب ر ا ق ل ا يل ع ن ح ش ت
ة ل ل ب م ة ي ر ا ط ب ل ا ن و ك ت ا م د ن ع ن ح ش ت ال . ط ق ف ق ف ر م ل ن ا ح ا ش ل ا م د خ ت س ا . ح و ت ف م ل ا

B. ة و ب ع ل ا ح ت ف

B.1. ة و ب ع ل ا ت ا ي و ح ت م

4. ي غ ا ر ب ل و ت ي ب ث ل ت ا ت ا و ا . 3. 85L خ ف ن ل ل ل ب ا ق ح و ل . 2. 115L خ ف ن ل ل ل ب ا ق ح و ل .
10. ل ي ذ / ت ي ب ث ح ا ن ج . 9. ة ي ر ا س . 8. ة ب ل ص ة ب ي ق ح . 7. ة ي ر ا ط ب . 6. ن ا ح ش . 5. ة خ ض م
15. د ي د م ت ة ل ص و . 14. ي ا م ا ح ا ن ج . 13. ع ف د ل ا ة د ح و . 12. ت و م ي ر . 11. ت و م ي ر ل ا ن ح ش ل ل ب ا ك
م ح ش ب و ب ن ا

B.2. ةي ر ا ط ب ل ا

ج م د م ذ ف ن م . 5. ة ق ا ط ل ر ز . 4. ر ا و د ل ف ق . 3. ة ي ر ا ط ب ل ا ة ل ا ح ة ش ا ش . 2. ش و ت و ل ب ر ز .
B.3. د ع ب ن ع م ك ح ت ل ا ز ا ه ج

E. ش و ت و ل ب . D. ح و ل ل ا ة ق ا ط ي و ت س م . C. ة ع ر س ل ا . B. ة ي ر ا ط ب ل ا ي و ت س م . A. ة ش ا ش ل ا .
س ر ت . 5. ة ع ر س ل ا س ر ت . 4. س ي ط ا ن غ م ن ح ش ذ ف ن م . 3. ق ا ط ل ر ز . 2. س و ر ت ل ا ع ر س
ة ع ر س ل ا ي ف م ك ح ت / ا ذ ن . 6. ة ع ر س ل ا

C. ع ي م ج ت ل ا

ل ب ق ي غ ا ر ب ل ا ع ي م ج ن م ق ق ح ت . ء ا م ل ا ي ف ة ي ر ا ط ب ل ا ة ل ا ز ا / ب ي ك ر ت ب م ق ت ال ! CAUTION!
ل ي غ ش ت د ع ا ل ل ا ص ت ال ل ش ف ا ذ ا . ا ي ئ ا ق ل ت ل ل ا ص ت ال ا د ي ع ت ة ن ر ت ق م ل ا ة ذ ه ج ا ل . م ا د خ ت س ا ل ا
ف ي ظ ن و م ع ا ن ح ط س يل ع ع ي م ج ت ل ا ب م ق . ة ي ر ا ط ب ل ا و م ك ح ت ل ا ز ا ه ج

C.1. ح و ل ل ا ع ي م ج ت ا

ل ب ا ق ل ا ح و ل ل ا ب ح س ا . م ع ا ن ح ط س يل ع خ ف ن ل ل ل ب ا ق ل ا ح و ل ل ا و ة ب ل ل ل ا ة ب ي ق ح ل ا ع ض
ط ا ط م ل ا ة ي ط غ ا ل ز ا . 14-20 PSI يل خ ف ن ا . ة ر خ و م ل ا ل ا ة م د ق م ل ا ن م ة ب ي ق ح ل ا ق و ف خ ف ن ل ل

C.2. ة ي ر ا ط ب ل ا ب ي ك ر ت

5. ة ي ر ا ط ب ل ا ل ف ق ا . 4. ن ي ل ا ح ا ت ف م ل ز ا . 3. ل م ا ل ا ب ة ي ر ا ط ب ل ا ل خ د ا . 2. ة ر ج ح ل ا ح ت ف ا . 1.
ة ر ج ح ل ا ق ل غ ا

C.3. ة ي ر ا س ل ا ب ي ك ر ت

ة ح ت ف ي ف ة ي ر ا س ل ا ل خ د ا . B. م ع ا ن ح ط س يل ع ة ي ر ا س ل ا ل خ ا د ع ف د ل ا ة د ح و ع ي م ج ت ب م ق . A.
ع ض : ة ح ي ص ن . ل ي ذ ل و ي م ا ل ا ح ا ن ج ل ا ت ي ب ث ت ب م ق . D. ي غ ا ر ب ل ا ب ت ب ث . C. ح و ل ل ا
ة ي ئ ا ب ر ه ل ك ل ا ف ا ر ط ا ل ا يل ع م ح ش ل ا

C.4. ت و م ي ر ل ا ل ا ص ت ا

2 ة د م ل ' + ل ي غ ش ت ل ر ز يل ع ا ل و ط م ط غ ض ا . ل ي غ ش ت ل ل ن ا و ث 5- ل ي غ ش ت ل ر ز ط غ ض ا
ي ت ح ر ط ت ن ا . ت و م ي ر ل ا س ي ط ا ن غ م ع م ة ي ر ا ط ب ل ا ر ز يل ع ن ا و ث 3 ا ل و ط م ط غ ض ا . ق ي ن ا ث
ش و ت و ل ب ل ا ة ن و ق ي ا ي ف ي ت خ ت

D. ل ي غ ش ت ل ا

و ا ء ا م ل ا ج ر ا خ ك ر ح م ل ل غ ش ت ال . م ا ك ح ا ب ة ت ب ث م ر ص ا ن ع ل ا ن ك ت م ل ا ذ ل ل غ ش ت ال ! CAUTION!
م د ط ص ا ا ذ ل ي غ ش ت ل ا ف ق و ا . ف ل ت ك ا ن ه ن ا ك ا ذ ل م د خ ت س ت ال . ص ا خ ش ا ل ا ب ر ق
ز ف ق ت ال . ت ا ر د خ م ل / ل و ح ل ا ك ع و ن م م . ء ا م ل ا ج ر ا خ ك ر ح م ل ل غ ش ت ال . م س ج ب ة ح و ر م ل / ح ا ن ج ل ا
ل ي غ ش ت ل ا ء ا ن ش ا ح و ل ل ا يل ع ا د ب ا

D.1. م ك ح ت ل ا ت ا ي س ا س ا

ن ي م ي / ل ف س ا ل ' + ، ر ا س ي / ل ع ا ل ' + ، د ا ن ز ل ا ر ب ع ر ت خ ا . ة و ق ل ا ة د ا ي ز ل ب ح س ا : د ا ن ز ل ا

D.2. م ا د خ ت س ا ل ا ل ب ق ص ح ف

. ة ت ب ث م ة ي ر ا س ل ا / ة ح ن ج ا ل . ة ل ف ق م ة ي ر ا ط ب ل ا . ة ن و ح ش م ة ي ر ا ط ب ل ا . ة د و د ش م ي غ ا ر ب ل ا
ت ب ث م م ك ح ت م ل ا م ا ز ح . ل ص ت م م ك ح ت م ل ا . ة ي ل ا خ ة ح و ر م ل ا

D.3. ب و ك ر ل ا ت ا م ي ل ع ت

ل ب ق ن ي ت ب ك ر ل ا يل ع و ا ي ق ل ت ل س م ا د ب ا . (47°) م ≥ 1.2 ق م ع ب ئ د ا ه ء ا م ي ف ة و ق ل ق ا ب ا د ب
ر و ع ش ل ا د ن ع . ة م د ق م ل ا ع ف ر ل ا ل ي ل ق ف ل خ ل ل ن ح ن ا . ا ي ج ي ر د ت ة ع ر س ل ا د ز . ة و ق و ل ا

م د ق ل ا ب ا ل ي ل ق ط غ ض ا . ح و ل ل ا ة م د ق م ه ا ج ت ا ب ة ي م ا ل ا م د ق ل ا ع ض . ء ط ب ب ف ق م ك ح ت ل ا ب
ت ط ق س ا ذ ل د ا ن ز ل ا ك ر ت ا . ة ي ف ل خ ل ل ا

D.4. م ا د خ ت س ا ل ا د ع ب

: ة ي ر ا ط ب ل ا ة ل ا ز ا . ة ي ر ا ط ب ل ا ل ي غ ش ت ف ق و ا . م ك ح ت م ل ا ل ي غ ش ت ف ق و ا . ء ا م ل ا ن م ح و ل ل ا ج ر خ ا
ف ا ر ط ا ط غ . ة ي ر ا ط ب ل ا ل ز ا . ة ر ج ح ل ا ح ت ف ل ر ز ل ا ط غ ض ا . ح ا ت ف م ل ا ب ل ف ق ل ا ح ت ف ا
ن ي ز خ ت ل ل ل ب ق ة ي ر ا ط ب ل ا

E. ة ن ا ي ص ل ا

ن م ر ث ك ا ل ن ي ز خ ت ل ل . ة ي ئ ا ي م ي ك ف ي ظ ن ت د ا و م و ا ط غ ض ل ا ي ل ا ع ء ا م م د خ ت س ت ال ! CAUTION!
ن ح ش 50% - يل ع ط ف ا ح ر ه ش

E.1. ف ي ف ج ت ل ا و ف ي ظ ن ت ل ا

، ك ر ح م ل ا : ب ذ ع ل ا ء ا م ل ا ب ف ط ش ا . ة ي ر ا ط ب ل ا ل ص ف ا و ت و م ي ر ل ا ف ق و ا . ل ي غ ش ت ل ا ف ا ق ي ا
ش ا م ا ق ة ع ط ق ب ت ا ن و ك م ل ا ع ي م ج ف ف ج . ت و م ي ر م ل ا ، ة ي ر ا ط ب ل ا ، ح و ل ل ا ، ة ح ن ج ا ل ا ، ة ي ر ا س ل ا
ء ا و ه ل ا ب ف ج ت ل ا ه ا ك ر ت ا و

E.2. ن ح ش ل ا

ن ح ا ش ل ا ط غ ت ال . ت ا ع ا س 3- ن ح ش ل ا ة د م . ذ ف ا م ل ا ف ا ف ج ن م ذ ك ا ت . ة ف ا ج ة ي ئ ب ي ف ن ح ش ا
ة ب ق ا ر م ن و د ه ك ر ت ت ال .

E.3. ن ي ز خ ت ل ل ا

ة ي ر ا ط ب ل ا ن ح ش 50% - : ذ م ا ل ا ل ي و ط ن ي ز خ ت ل ل ا . س م ش ل ا ة ع ش ا ب ن ج ت . ف ا ج و د ر ا ب ن ا ك م

ة ي ل و و س م ل ا و ن ا م ض ل ا

ال . ا ه ب ل و م ع م ل ا ة ي ل ح م ل ا ح ئ ا و ل ل و ن ي ن ا و ق ل ا ع ي م ج ل ل ا ت م ا ل ن ع ل و و س م م د خ ت س ت م ل ا
ة ج ت ا ن ة ر ا س خ و ا ة ب ا ص ل و ا ر ر ض ي ا ن ع ة ي ل و و س م ي ا Jobe Sport International ة ك ر ش ل م ح ت ت
ل ي ل د ل ا ا ذ ه ع ا ب ت ا م د ع و ا ل ي د ع ت ل ا و ا ح ي ح ص ل ا ر ي غ م ا د خ ت س ا ل ا ن ع

重要！ 使用前请仔细阅读本手册。风险自负。制造商对任何损坏、伤害或损失不承担责任。

A. 警告

！注意！仅使用认证组件。遵守当地法律。不建议18岁以下使用。锂离子电池。请勿浸入水中

A.1 人身安全

• 远离儿童。佩戴认可的防护装备。螺旋桨和运动部件可能造成严重伤害。请保持距离

A.2 骑行与环境

• 不要将绳索缠绕在身体上。仅使用手柄。最低水深1.2米 (47英寸)。跌落时远离板和水翼。避开游泳者、浅水区、码头和障碍物。温度限制0–45°C (32–113°F)

A.3 电池

• 如电池潮湿、损坏、鼓胀、泄漏或过热，请勿充电。不要在船上充电。充电时切勿无人看管。远离火源或明火。仅使用随附充电器。在干燥的户外环境中充电

B. 开箱

B.1 包装内容

• 1. 115L板 · 2. 85L板 · 3. 安装配件和螺栓 · 4. 气泵 · 5. 充电器 · 6. 电池 · 7. 硬壳箱 · 8. 桅杆 · 9. 稳定翼/尾翼 · 10. 遥控充电线 · 11. 遥控器 · 12. 推进装置 · 13. 前翼

B.2 电池

• 1. 蓝牙按钮 · 2. 电池状态显示 · 3. 旋转锁 · 4. 电源按钮 · 5. 集成接口

B.3 遥控器

• 1. 显示屏：A. 电池电量 · B. 速度 · C. 板功率等级 · D. 蓝牙 · E. 速度档位 · 2. 电源按钮 · 3. 磁吸充电接口 · 4. '+'速度档 · 5. '-'速度档 · 6. 扳机/油门控制

C. 组装

！注意！不要在水中安装或拆卸电池。使用前检查所有螺栓。已配对设备会自动重连。如连接失败，请重启遥控器和电池。在柔软干净的表面上组装

C.1 板体组装

将硬壳和充气部分放在柔软表面。从前端到尾部将充气部分套在硬壳上。充气至14–20 PSI

C.2 电池安装

• 1. 打开电池仓 · 2. 完全插入电池 · 3. 取出内六角扳手 · 4. 锁定电池 · 5. 关闭电池仓

C.3 桅杆组装

A. 在柔软表面将推进装置装入桅杆 · B. 将桅杆插入板槽 · C. 用螺栓固定 · D. 安装前翼和尾翼

C.4 遥控器连接

按住电源约5秒开机。按住电源+'-'2秒。用遥控器磁吸长按电池按钮3秒。等待蓝牙图标消失

D. 操作

！注意！如部件未固定请勿操作。切勿在水外或靠近人员时

启动电机。如设备损坏请勿使用。如水翼或螺旋桨撞击物体请停止。不要在水外运行电机。禁止酒精或药物影响下使用。板运行时切勿跳上去

D.1 控制器基础

扳机：拉动增加动力。通过扳机选择。-'向上/左。+'向下/右

D.2 使用前检查

螺栓紧固。电池已充电。电池已锁定。翼和桅杆牢固。螺旋桨无障碍。控制器已连接。控制器手绳已连接

D.3 骑行说明

从最低功率在平静水域且水深≥1.2米开始。先俯卧或跪姿再站立。逐渐增加速度。略微后倾抬起尾部。感觉可控后慢慢站起。前脚朝向尾部方向。后脚轻微施压。跌落时松开扳机

D.4 使用后

将板移出水面。关闭遥控器。关闭电池。取出电池：用遥控钥匙解锁。按按钮打开电池仓。取出电池

E. 维护

！注意！不要使用高压水或化学清洁剂。存放超过1个月时保持约50%电量

E.1 清洁与干燥

断电：关闭遥控器并断开电池。用清水冲洗电机、桅杆、翼、板、电池和遥控器。用布擦干并自然风干

E.2 充电

在干燥环境中充电。确保接口干燥。通常约3小时。不要覆盖充电器。切勿无人看管

E.3 存储

存放于阴凉干燥处。避免阳光直射。长期存储保持约50%电量

保修与责任

用户有责任遵守所有适用的当地法律法规。Jobe Sport International 对因不当使用、改装或未遵循本手册而造成的任何损坏、伤害或损失不承担责任。

JOBE 

MANUFACTURED BY

Jobe Sports International
Heerwaardensestraat 30
6624KK Heerwaarden
The Netherlands

+31(0)487573090
info@jobesports.com
www.jobesports.com